



**Prueba de Evaluación de Bachillerato
para el Acceso a la Universidad**
Universidad de Extremadura
Curso 2021-2022

Materia: **ARTES ESCÉNICAS**

Tiempo máximo de la prueba: 1h 30 min

INSTRUCCIONES PARA REALIZAR LA PRUEBA

La prueba consta de **TRES PARTES**. La **PRIMERA PARTE** tiene una valoración de **4,5 puntos**. El estudiante tendrá que desarrollar **TRES** de las cuatro cuestiones referentes a **UNO** de los dos textos propuestos. Cada una de las cuestiones tiene una calificación máxima de **1,5 puntos**. En la **SEGUNDA PARTE** el bachiller tendrá que elegir **UNA** de las dos cuestiones que se le ofrecen, que tendrá una valoración máxima de **2,5 puntos**. En la **TERCERA PARTE** el bachiller ha de elegir **UNO** de los dos enunciados que se le plantean, teniendo una valoración máxima de **3 puntos**. Lógicamente, es **obligatorio responder a las cuestiones de cada bloque para llegar a la puntuación máxima de la prueba (10)**.

Observación importante: en ningún caso se corregirá un número mayor de preguntas de las indicadas en cada parte de la prueba. Para la corrección se seguirá el orden en el que las respuestas aparezcan desarrolladas por el estudiante (sólo si el estudiante ha tachado alguna de ellas, se entenderá que esa la pregunta no debe ser corregida). En ese caso se le corregirá, además, aquella que ocupase el correspondiente y lógico lugar de la tachada, siempre y cuando pertenezca a su misma agrupación y en el orden de respuesta.

PRIMERA PARTE

El estudiante tendrá que desarrollar las cuestiones referidas a UNO de los textos propuestos:

TEXTO 1

Cuatro paredes blancas ligeramente azuladas del patio interior de la casa de Bernarda. Es de noche. El decorado ha de ser de una perfecta simplicidad. Las puertas, iluminadas por la luz de los interiores, dan un tenue fulgor a la escena. En el centro, una mesa con un quinqué, donde están comiendo Bernarda y sus hijas. La Poncia las sirve. Prudencia está sentada aparte. Al levantarse el telón hay un gran silencio, interrumpido por el ruido de platos y cubiertos.

Federico García Lorca: *La casa de Bernarda Alba*. Acto III.

TEXTO 2

Don Latino de Hispalis se sopla los dedos arrecidos y camina unos pasos encorvándose bajo su carriks pingón, orlado de cascarrias. Con una tos gruñona retorna al lado de Max Estrella. Procura incorporarle hablándole a la oreja.

Ramón María del Valle Inclán: *Luces de bohemia*.

Escena XII.

CUESTIONES

TEXTO 1

1.- Recuerde que la familia de *Bernarda Alba* cena acompañada por su vecina. Esta primera acotación del acto III nos muestra muy bien el tipo de escena que se presenta y sirve para situar a los personajes en el espacio escénico. Coméntela.

2.- Como sabe, conversan sobre la deshonra de la hija de *Prudencia* y sobre un caballo garañón que se oye en la cuadra y al que van a echar las potras. Relacione estas dos anécdotas con el sentido general de la obra.

TEXTO 2

1.- Es el momento en el que *Max Estrella*, después su bajada a los inferos en la noche madrileña, muere a las puertas de su casa. Inscriba el momento en el conjunto de la obra.

2.- Explique el sentido de esta acotación teniendo en cuenta que sirve para presentar el espacio físico, y también para situar a los personajes en escena y señalar sus acciones.

3.- Piense, por un momento, que es responsable de la dirección escénica de esta obra. Escriba sobre las instrucciones que le daría a las actrices que tuvieran que enfrentarse a los personajes.

4.- Complete en el cuadernillo de respuestas la siguiente frase que tiene que ver con la representación y la escenificación:

El _____ se encarga de mostrar en las salas los productos escénicos.

3.- Si fuera la persona encargada de la dirección escénica de esta obra, ¿qué instrucciones le daría a los dos actores que hicieran de *Don Latino* y *Max Estrella*?

4.- Complete en el cuadernillo de respuestas la siguiente frase que tiene que ver con la representación y la escenificación:

El _____ selecciona las obras que estarán en cartel durante la temporada.

SEGUNDA PARTE

El estudiante tendrá que elegir UNO de las dos siguientes cuestiones:

5.- Defina los códigos de significación escénica: la palabra y los gestos.

5.- Defina las artes escénicas y señale su tipología.

TERCERA PARTE

El estudiante tendrá que elaborar una crítica teatral referente a UNO de los enunciados propuestos. Hable sobre los conflictos, sobre cómo (¡imagine!) fue la representación, sobre el montaje escénico, sobre cómo lo valora, y sobre cuanto crea oportuno.

6.- En noviembre de 2009, dentro de la **II Muestra Internacional de Investigación Teatral (MITIN)** se estrenó *La casa de Bernarda Alba*, de **Federico García Lorca**. **Pepa Gamboa** dirigió a un colectivo de mujeres del poblado chabolista de Sevilla **El Vacie**. Su elenco estaba compuesto por **Rocío Montero Maya (Bernarda)**, **María del Carmen Lérída Rodríguez (María Josefa)**, **Lole del Campo Díaz (Martirio)**, **Carina Ramírez Montero (Amelia)**, **Sandra Ramírez Montero (Angustias)**; **Ana Jiménez García (Magdalena)**, **Sonia Joana Da Silva (Adela)**, **Pilar Montero Suárez (Criada)** y **Marga Reyes (Poncia)**. El equipo técnico lo conformaron **Pepa Gamboa** y **Antonio Marín** (espacio escénico), **Antonio Marín** y **Damián Romero** (realización de escenografía), **Virginia Serna** (vestuario), **Alejandro Conesa** (iluminación y coordinación técnica), **Emilio Morales** (sonido), **Jerónimo Obrador** (regiduría), **Luis Castilla** y **Javier Pineda** (fotografías), **Silvia Garzón**, **Jerónimo Obrador** y **Marga Reyes** (ayudantes de dirección), **Jerónimo Obrador** (ayudante de dramaturgia).

6.- Tres han sido los montajes importantes de *Las bicicletas son para el verano*, de **Fernando Fernán Gómez**: el de el estreno el 24 de abril de 1982, dirigido por **José Carlos Plaza**; el de **Luis Olmos**, de 2003; y el que, con ocasión del cuadragésimo aniversario de la creación del **Teatro Fernán Gómez** de Madrid, se representó en abril de 2017. Se trata esta última de una producción de **La ruta** y **Maldita tú eres producciones**. La dirección corrió a cargo de **César Oliva**; la escenografía la realizó **Francisco Leal**; fue responsable del vestuario **Berta Graset**; la iluminación la realizó **Jesús Palazón**; y el sonido fue de **Javier Almela**. Además, el elenco lo formaban **Llum Barrera (doña Dolores)**, **Patxi Freytez (don Luis)**, **Esperanza Elipe (doña Antonia)**, **Álvaro Fontalba (Luisito)**, **Teresa Ases (Manolita)**, **Agustín Otón (Julio)**, **María Beresaluze (María)**, **Adrián Labrador (Pablo)**, **Ana Caso (Maluli)**, y **Lola Escribano (doña Marcela)**.

Prueba de Evaluación de Bachillerato para el Acceso a la Universidad (EBAU)

Universidad de Extremadura

Curso 2021-2022

Materia: **BIOLOGÍA**

Tiempo máximo de la prueba: 1h 30 min

INSTRUCCIONES PARA REALIZAR EL EXAMEN

El examen consta de **10 preguntas**, cuyo valor es de **2 puntos cada una**. El estudiante ha de elegir **5 preguntas**.

Observación importante: en ningún caso deberá responder a un número mayor del indicado porque en la corrección del mismo sólo se tendrán en cuenta las cinco primeras cuestiones/preguntas respondidas. Si se desea que alguna de ellas no sea tenida en cuenta, el estudiante ha de tacharla y dejarlo claramente indicado. En ese caso, además de las cuatro primeras preguntas sin tachar, se corregirá la que ocupe el sexto lugar.

1. Explique una función biológica del agua relacionada con las siguientes propiedades fisicoquímicas que posee:

- Disolvente universal. (0,5 puntos)
- Alto calor de evaporación. (0,5 puntos)
- Elevada fuerza de cohesión. (0,5 puntos)
- Alta fuerza de adhesión. (0,5 puntos)

2. En relación con las reacciones enzimáticas:

- ¿Qué es un biocatalizador y cuáles son los principales biocatalizadores? (1 punto)
- Defina centro activo y describa el mecanismo de actuación de las enzimas. (1 punto)

3.-Indique brevemente la estructura y una función de los siguientes orgánulos de una célula eucariota:

- Lisosomas. (0,5 puntos)
- Vacuolas. (0,5 puntos)
- Aparato de Golgi. (0,5 puntos)
- Retículo endoplasmático liso. (0,5 puntos)

4. En relación con la siguiente imagen:

- Cite qué proceso representa la imagen y defínalo. (0,5 puntos)
- Explique en qué consisten G1, S y G2 y diga qué nombre recibe el conjunto de las fases G1, S y G2. (1 punto)
- Cite dos enzimas que intervengan en la replicación o duplicación del material genético y explique brevemente la función de cada una de ellas. (0,5 puntos)

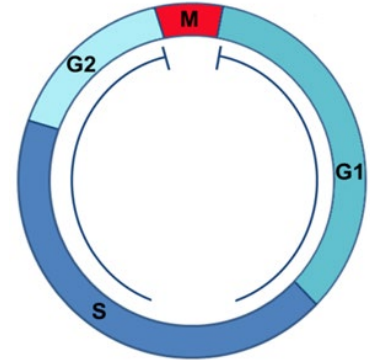

5. Relacionado con el metabolismo celular:

- Defina el concepto de glucólisis e indique las moléculas iniciales y los productos finales de esta ruta metabólica (1 punto)
- Localización celular donde tiene lugar el ciclo de Krebs. (0,5 puntos)
- Cite las coenzimas que se originan en esta etapa e indique su destino (0,5 puntos)

6. Realice un esquema donde muestre el flujo de la información genética (1 punto) y describa brevemente cada una de sus etapas (1 punto).

7. Describa los principios de la teoría del neodarwinismo (2 puntos)

8. Describe brevemente dos diferencias a nivel celular entre:

- Dominio Bacteria y protozoos. (0,5 puntos)
- Dominio Archaea y Eukarya. (0,5 puntos)
- Virus y Bacterias. (0,5 puntos)
- Virus y viroides. (0,5 puntos)

9. En relación con los microorganismos y la biotecnología:

A. Defina microorganismo y cite un ejemplo de relación beneficiosa y otro de relación perjudicial entre los microorganismos y la especie humana. (1 punto)

B. Defina biotecnología y exponga dos ejemplos de aplicación biotecnológica en la industria farmacéutica. (1 punto)

10. Indique dos funciones de las siguientes células inmunes:

A. Linfocitos B. (0,5 puntos)

B. Linfocitos T citotóxicos o T8. (0,5 puntos)

C. Macrófagos. (0,5 puntos)

D. Linfocitos T auxiliares o T colaboradores o T4. (0,5 puntos)

INSTRUCCIONES PARA REALIZAR EL EXAMEN

Realizará las preguntas elegidas en cada uno de los lugares asignados en la hoja del examen, indicando claramente la opción elegida de cada pregunta.

El examen consta de 4 preguntas con 2 opciones (A y B) cada pregunta. Es obligatorio responder a una opción (A o B) de cada pregunta (y solo a una), para llegar a la puntuación máxima del examen (10).

La primera pregunta tiene una valoración máxima de 1,5 puntos cada opción. Cada opción consta de 6 términos que el alumno debe relacionar, con un valor de 0,25 cada pareja de términos correctos.

La segunda pregunta tiene una valoración máxima de 1 punto cada opción. Cada opción consta de 6 términos y cuatro definiciones, el alumno debe elegir las cuatro correctas con un valor de 0,25 cada respuesta acertada.

La tercera pregunta tiene una valoración máxima de 1,5 puntos cada opción. Cada opción consta de tres definiciones incompletas que el estudiante debe completar. El valor de cada definición es de 0,5 puntos.

La cuarta pregunta es un ejercicio práctico, la valoración máxima es de 6 puntos cada opción.

Observación importante:

- El estudiante no podrá responder a más de una opción por pregunta.
- Para la corrección se seguirá el orden en el que las preguntas aparecen desarrolladas por el estudiante.
- En caso de error el estudiante deberá tachar claramente la opción errónea, siendo corregida la opción no tachada.

1. Elige una de las dos opciones, y relaciona correctamente sus términos. Anota el número del término de la izquierda, en la columna de la derecha. (Puntuación máxima 1,5 puntos).

• **Opción A**

1	MONTAJE	RADIO	
2	CUÑA	FORMATO	
3	PATROCINIO	TELEVISIÓN	
4	ATREZO	ESCENOGRAFÍA	
5	FICCIÓN	PUBLICIDAD	
6	ESCALETA	POSTPRODUCCIÓN	

• **Opción B**

1	MÚSICA	PUNTO DE VISTA	
2	SPOT	EFEECTO	
3	GUIONISTA	EQUIPO TÉCNICO	
4	CROMA	BANDA SONORA	
5	PICADO	CREATIVO	
6	AYUDANTE DE REALIZACIÓN	TELEVISIÓN	

2. Elige una opción y asocia cada definición con uno de los términos que se facilitan. Anota el término en el espacio de cada definición. (Puntuación máxima 1 punto).

- Opción A. **PRODUCCIÓN / GUION LITERARIO / PLATÓ / GUION TÉCNICO / PRODUCTOR / DIRECTOR**

2a) El proceso de transformación de las ideas en mensaje audiovisuales se llama:

RESPUESTA: _____

2b) La herramienta sobre la que se construye la obra audiovisual es:

RESPUESTA: _____

2c) El espacio donde se sitúa la acción que es recogida por las cámaras se denomina:

RESPUESTA: _____

2d) La persona que se encarga del presupuesto de una película es el...

RESPUESTA: _____

- Opción B. **ZOOM/ PANORÁMICA / PICADO / BARRIDO / TRAVELLING / ELIPSIS**

2a) El plano de cámara que graba a una altura superior a los ojos es...

RESPUESTA: _____

2b) Movimiento de la cámara en rotación alrededor de su eje, que puede ser vertical u horizontal se denomina...

RESPUESTA: _____

2c) Tipo de panorámica tan rápida que no da tiempo a ver las imágenes con nitidez.

RESPUESTA: _____

2d) Supresión de una parte del relato que puede ser o no deducida por el espectador.

RESPUESTA: _____

3. Elige una opción (A o B) y escribe el término que corresponde a cada una de las definiciones. Anota el término en el espacio de cada definición. (Puntuación máxima 1,5 puntos).

- Opción A.

3a) Función publicitaria en la que un producto se anuncia o se presenta como indispensable para ser feliz.

RESPUESTA: _____

3b) Público objetivo al que se dirige un programa o anuncio.

RESPUESTA: _____

3c) La técnica publicitaria que consiste en la inserción de un producto dentro de la narrativa del programa se conoce como:

RESPUESTA: _____

- Opción B.

3a) ¿Cómo se llama el tipo de publicidad que las empresas utilizan como escaparate de sus marcas en los grandes eventos deportivos y que sin él serían inconcebibles?

RESPUESTA: _____

3b) Las ventanas emergentes que aparecen en el momento de entrar en un sitio web se llaman:

RESPUESTA: _____

3c) Todo aquel mensaje audiovisual (compuesto por imágenes y sonidos) que se emite por debajo del umbral de percepción consciente y que incita al consumo de un producto o idea.

RESPUESTA: _____

4 - Elige una Opción (A o B) y desarrolla el trabajo que se propone:

(Puntuación máxima 6 puntos).

● **Opción A**

Realiza un STORYBOARD de 8 viñetas con dibujos sencillos que represente el guion literario proporcionado de la película "Operación Camarón", dirigida por Carlos Therón y guion de Manuel Burque y Josep Gatell, basado en el guion original de Giampaolo Morelli, Antonio y Marco Manetti y Michelangelo la Neve de la película italiana Song'e Napule. En él deben usarse e indicarse la variedad de planos, angulaciones de cámara, iluminaciones, movimientos de cámara utilizados (si es necesario). Será obligatorio incluir el supuesto sonido adecuado a cada viñeta. Utiliza para su realización el Anexo 4A.

SOBRE NEGRO

Un SOLO PIANO clásico, con ritmo y complejo, estilo Mozart, Chopin o Rachmaninov.

INT.AULA MÚSICA - DÍA

La MÚSICA sigue mientras descubrimos el lugar: un espacio Sobrio y elegante que da a entender que estamos en un Ambiente elitista y de nivel cultural alto.

En el centro, un piano de cola, cuyas teclas tocan a toda Velocidad unas manos con técnica y precisión perfectas. Se trata de SEBAS (15), repeinado, con gafas, bien vestido, gesto serio y Concentración absoluta.

Frente a él, en una mesita, TRES PROFESORES (60) de aspecto severo y mirada fría contemplan el recital sin un ápice de emoción ni vida en sus ojos.

Sebas termina, cierra el libro de partituras, baja la tapa Teclado, y se levanta para esperar el veredicto.

Los profesores le observan en silencio unos segundos, y uno de ellos se dirige a él en tono pausado, inexpresivo y 100% muerto por dentro.

PROFESOR

Señor Arroyo, su pasión al teclado enardece el espíritu y excita los sentidos con un fervor casi religioso.

Sebas levanta las cejas casi sin entender.

PROFESOR

(sin expresión alguna)
Nos ha dejado profundamente Conmovidados.

Los tres profesores le miran inexpresivos.

PROFESOR

Enhorabuena. Le auguro un gran Futuro en el mundo del piano.

Sebas sonrío.

(ANEXO 4A)



TOMA 1

TIPO DE PLANO:

ANGULACIÓN:

ILUMINACIÓN:

SONIDO:



TOMA 2

TIPO DE PLANO:

ANGULACIÓN:

ILUMINACIÓN:

SONIDO:



TOMA 3

TIPO DE PLANO:

ANGULACIÓN:

ILUMINACIÓN:

SONIDO:



TOMA 4

TIPO DE PLANO:

ANGULACIÓN:

ILUMINACIÓN:

SONIDO:



TOMA 5

TIPO DE PLANO:

ANGULACIÓN:

ILUMINACIÓN:

SONIDO:

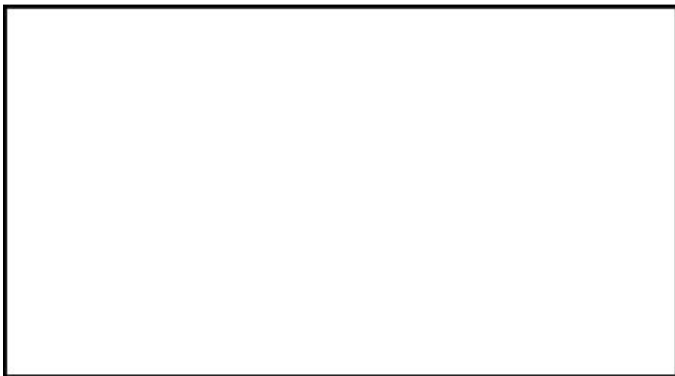

TOMA 6

TIPO DE PLANO:

ANGULACIÓN:

ILUMINACIÓN:

SONIDO:

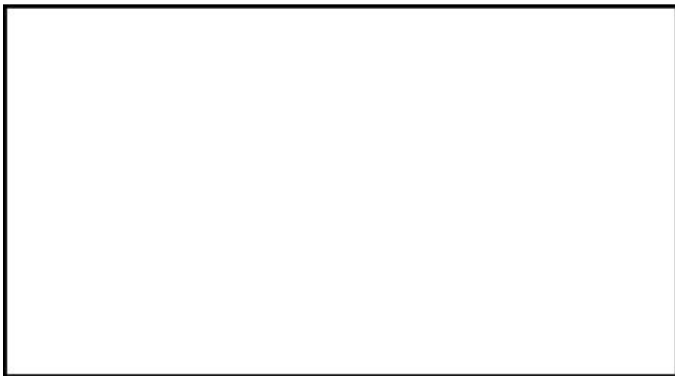

TOMA 7

TIPO DE PLANO:

ANGULACIÓN:

ILUMINACIÓN:

SONIDO:



TOMA 8

TIPO DE PLANO:

ANGULACIÓN:

ILUMINACIÓN:

SONIDO:

• Opción 4B

Realiza en el cuadernillo de examen un **GUION LITERARIO** original e inédito con los fotogramas de la película **El Padrino**, de Francis Ford Coppola. Posteriormente identifica el tipo de plano, angulación de cámara e iluminación de cada uno de ellos y añade el audio que le corresponde a cada fotograma según tu guion. Realiza en el Anexo 4B.



(ANEXO 4B)

	TIPO DE PLANO	ANGULACIÓN	ILUMINACIÓN	SONIDO
1				
2				
3				
4				
5				
6				
7				
8				

(ANEXO 4B)
GUIÓN LITERARIO

BLOQUE 1. EJERCICIO 2. - TANGENCIAS.- Determina los centros de las circunferencias tangentes a la circunferencia dada, de centro O, y a la recta r, siendo T el punto de tangencia en la misma. Indica CLARAMENTE tanto los centros de las circunferencias que se piden como los puntos de tangencia.

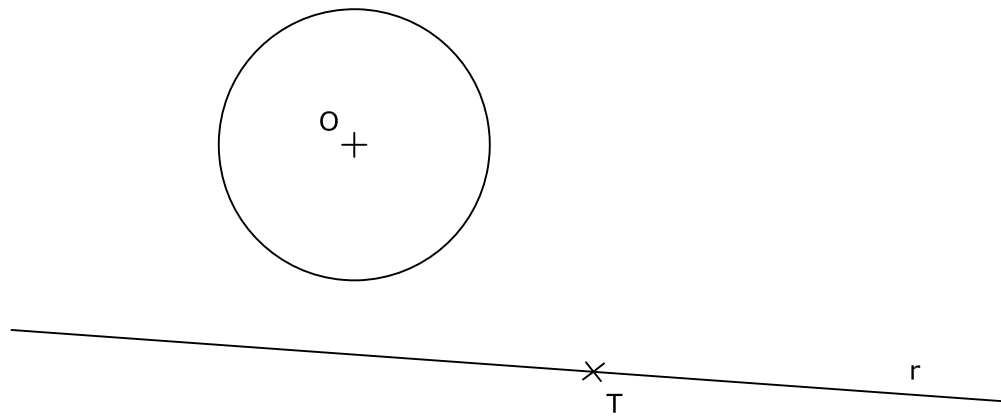

Puntuación máxima 2

BLOQUE 1. EJERCICIO 3. - INVERSIÓN. Conocido el centro de inversión, O, y una pareja de puntos dobles, A y A', determina los puntos inversos de los dados (B, C, D y E).

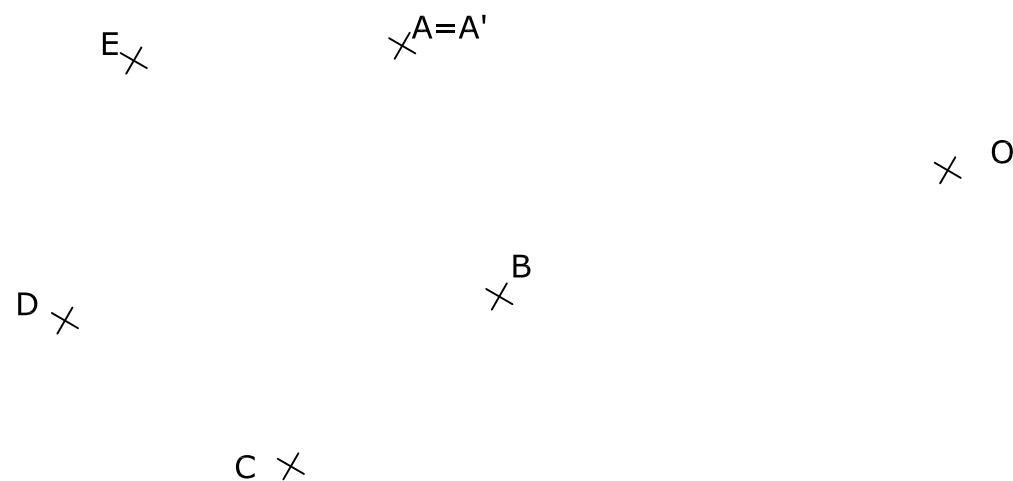

Puntuación máxima 2

INSTRUCCIONES PARA REALIZAR EL EXAMEN

El examen consta de **3 bloques de ejercicios**.

El **primer bloque** tiene una valoración de **6 puntos**. Consta de 6 ejercicios, de los cuales el estudiante ha de **elegir 3**, con un valor de **2 puntos cada uno** de ellos.

El **segundo bloque** tiene una valoración de **2 puntos**. Consta de 2 ejercicios, de los cuales el estudiante ha de **elegir 1**, con un valor de **2 puntos cada uno** de ellos.

El **tercer bloque** tiene una valoración de **2 puntos**. Consta de 2 ejercicios, de los cuales el estudiante ha de **elegir 1**, con un valor de **2 puntos cada uno** de ellos.

Es obligatorio realizar ejercicios de cada bloque para llegar a la puntuación máxima del examen (10).

Observación importante: en ningún caso se corregirá un número mayor de ejercicios de los indicados para cada bloque. Para la corrección se seguirá el orden en el que los ejercicios aparezcan desarrollados por el estudiante. Solo si el estudiante ha tachado alguno de ellos, se entenderá que ese ejercicio no debe ser corregido. En ese caso se le corregirá aquel que ocupase el correspondiente y lógico lugar del tachado, siempre y cuando pertenezca a su misma agrupación y en el orden de respuesta.

BLOQUE 1. EJERCICIO 1. - HOMOLOGÍA. Dado el rectángulo ABCD, dibuja la figura homóloga del mismo. Se conoce el eje, el centro de homología y un par de puntos homólogos (A y A').

Centro de homología
+

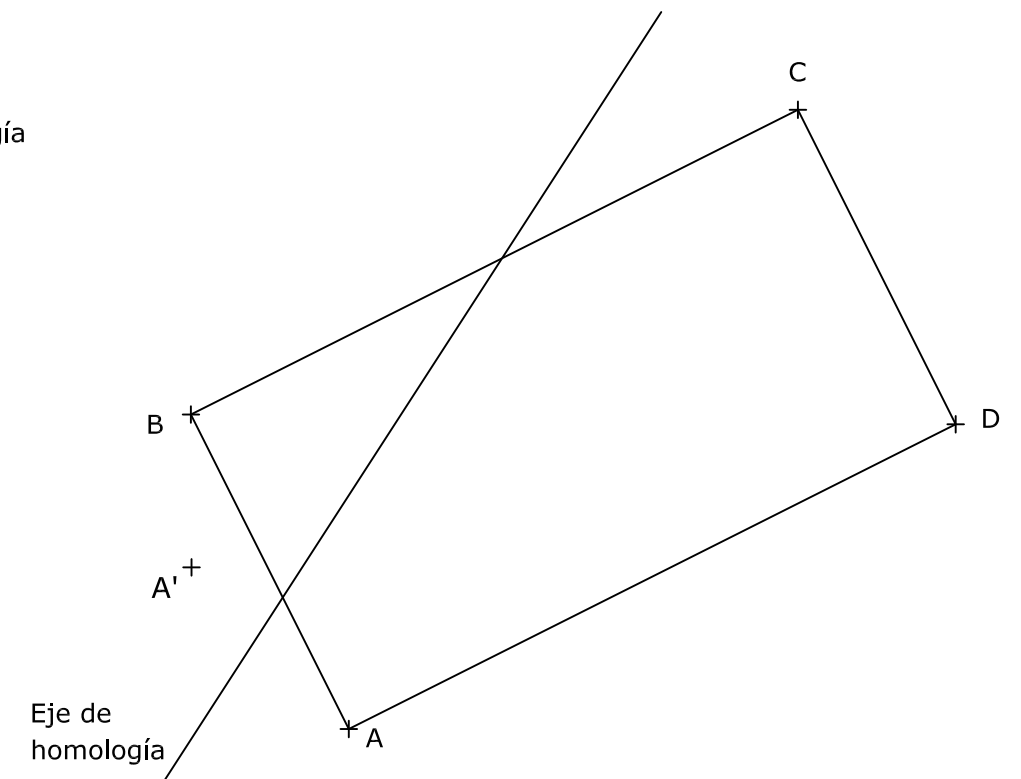

El examen se realizará a lápiz. Se podrá utilizar regla graduada, escuadra, cartabón, goma de borrar y compás. No está permitido el uso de plantillas y calculadora.

BLOQUE 1. EJERCICIO 6. - ACOTACIÓN. Acota la pieza según normas UNE.

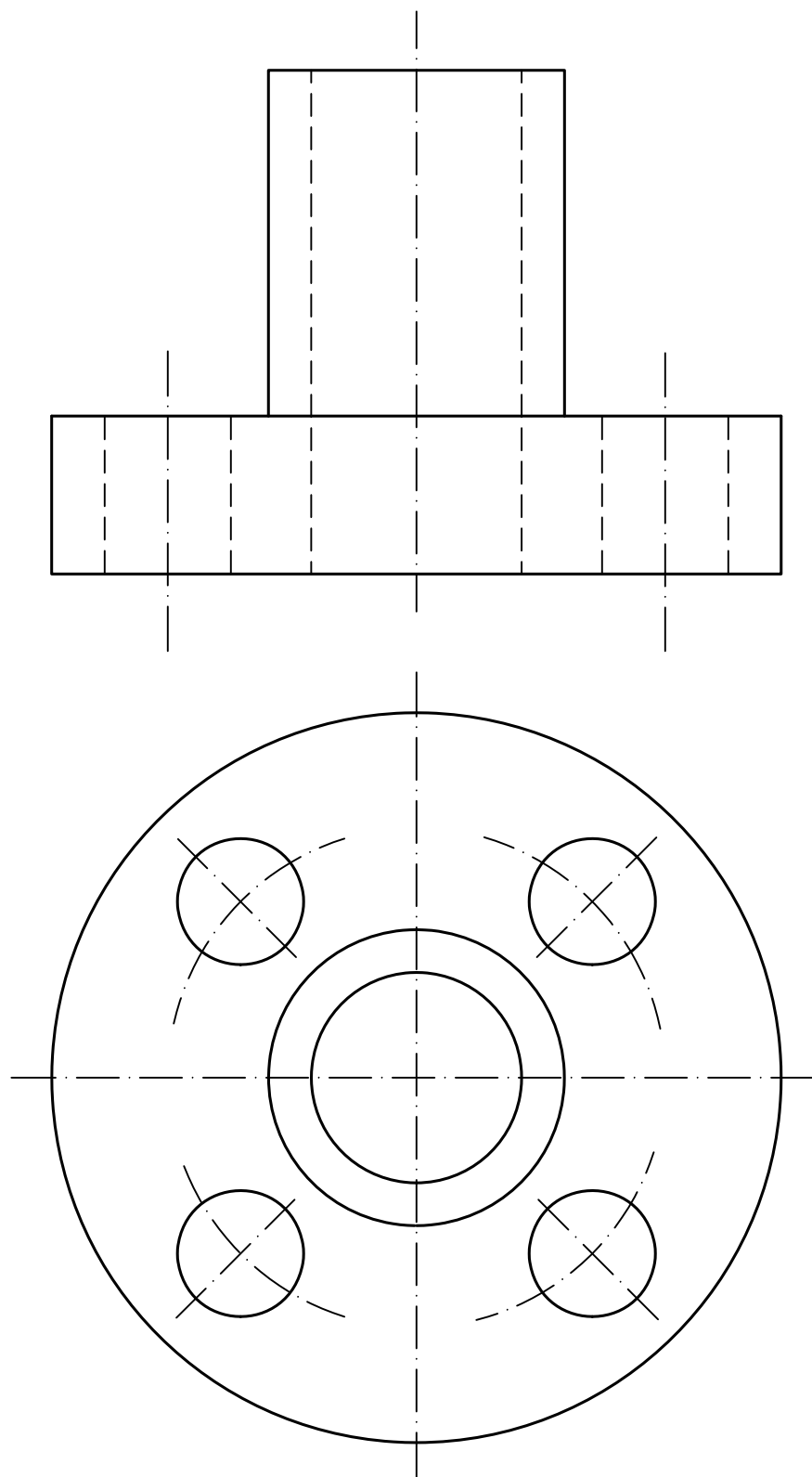

BLOQUE 1. EJERCICIO 4. - VISTAS. Dibuja a mano alzada las vistas (alzado, planta y perfil) de la pieza representada. Los agujeros son pasantes.

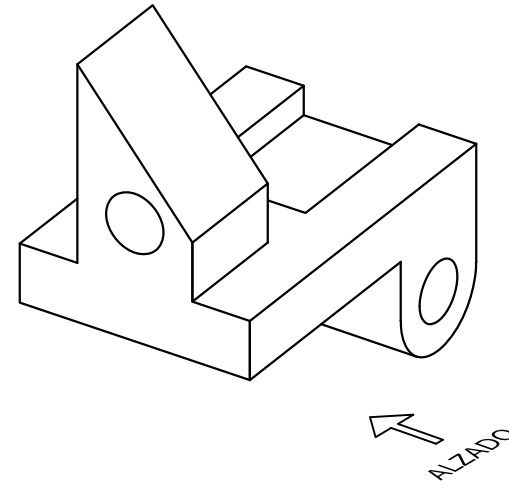

El examen se realizará a lápiz. Se podrá utilizar regla graduada, escuadra, cartabón, goma de borrar y compás. No está permitido el uso de plantillas y calculadora.

Puntuación máxima 2

BLOQUE 1. EJERCICIO 5. - ELIPSE. Dibuja la elipse de la cual se conoce que el punto C es un extremo del eje menor y que el segmento AB dado constituye su eje mayor

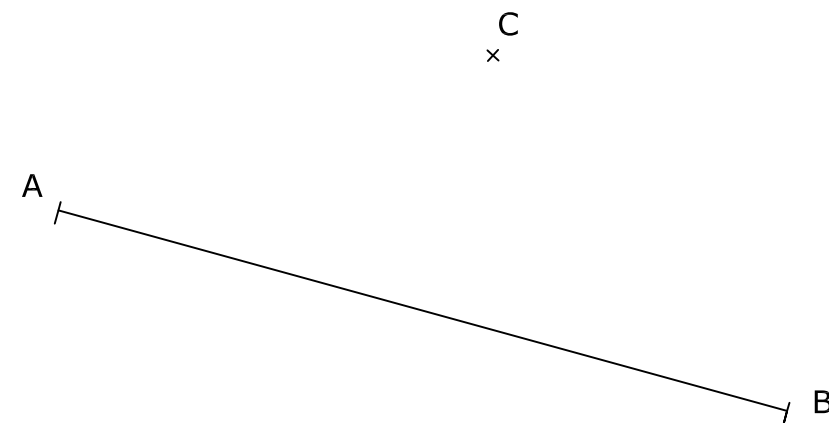

BLOQUE 2. EJERCICIO 2. - DIÉDRICO. Determina: a) la sección que produce el plano P sobre la pirámide apoyada en el plano horizontal de proyección cuya base es un cuadrilátero, con vértices en los puntos 1, 2, 3 y 4, de los que se conocen sus proyecciones horizontales, y de vértice principal el punto V dado; b) la verdadera magnitud de la sección.

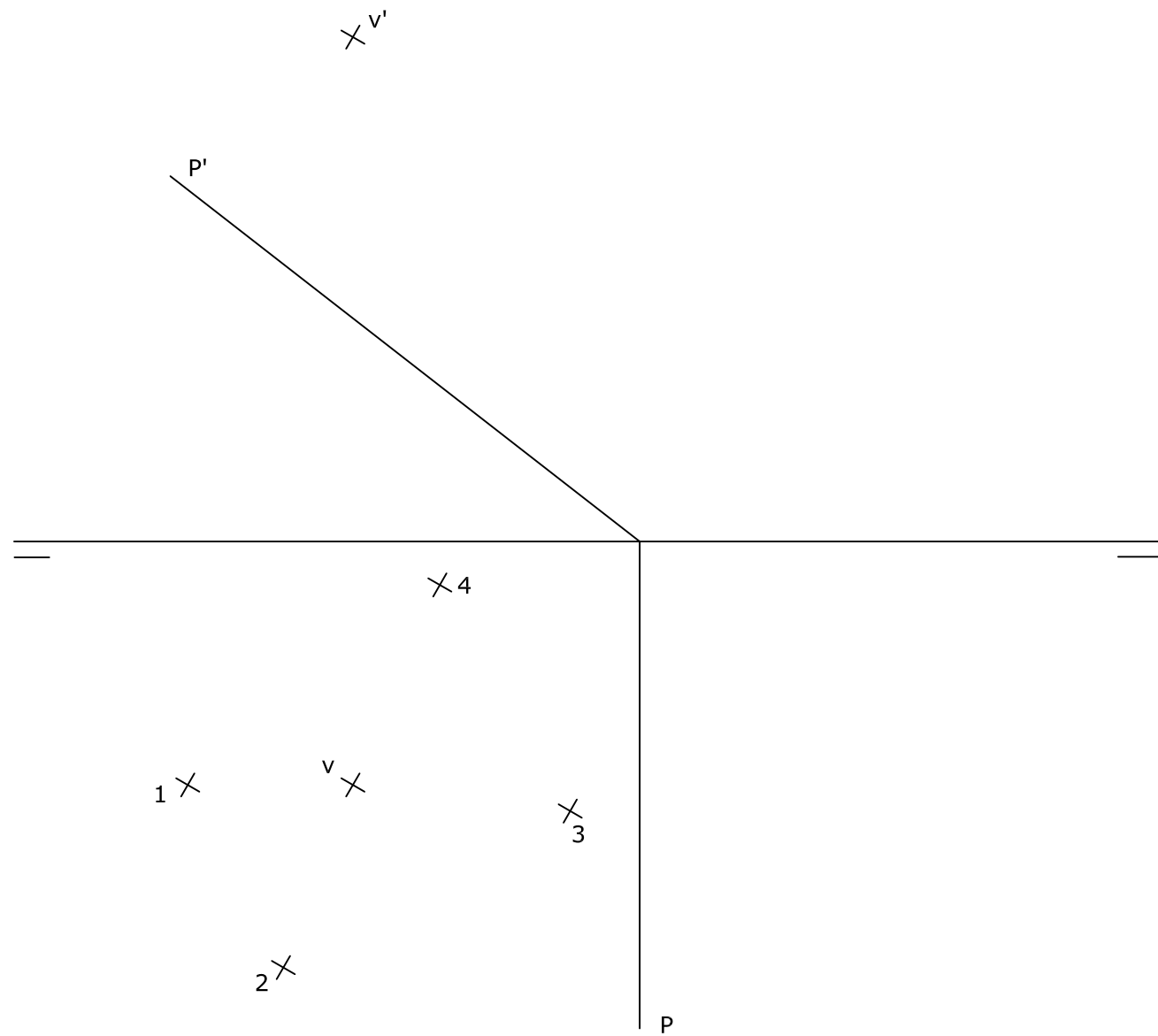

BLOQUE 2. EJERCICIO 1. - DIÉDRICO. Dados los planos P y Q, se pide:

- Dibuja la recta perpendicular al plano P que pase por el punto A.
- Determina la distancia entre los dos planos.

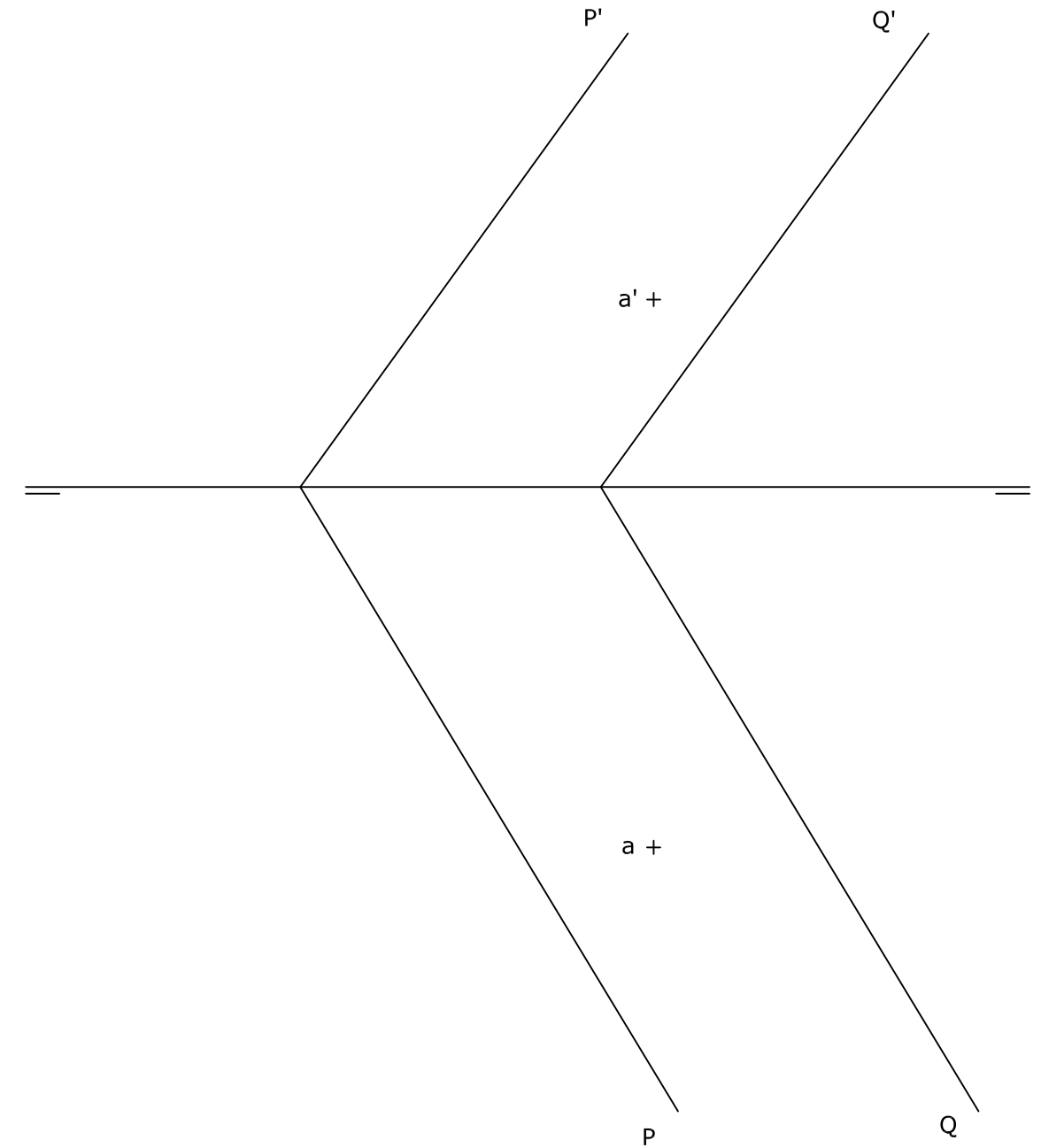

BLOQUE 3. EJERCICIO 2. - ISOMÉTRICO. Representa en PERSPECTIVA ISOMETRICA, a escala 2:1, la figura correspondiente a las proyecciones dadas. Calcula gráficamente y aplica en la representación los coeficientes de reducción.

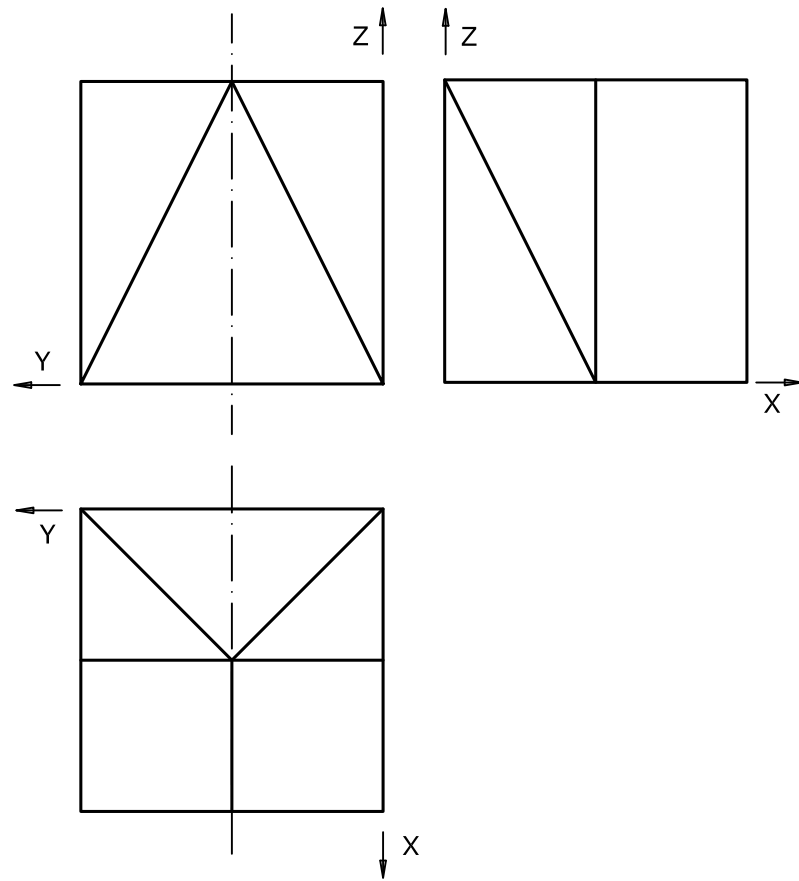

BLOQUE 3. EJERCICIO 1. - ISOMÉTRICO. Representa en PERSPECTIVA ISOMETRICA, a escala 3:2, la figura correspondiente a las proyecciones. Calcula gráficamente y aplica en la representación los coeficientes de reducción.

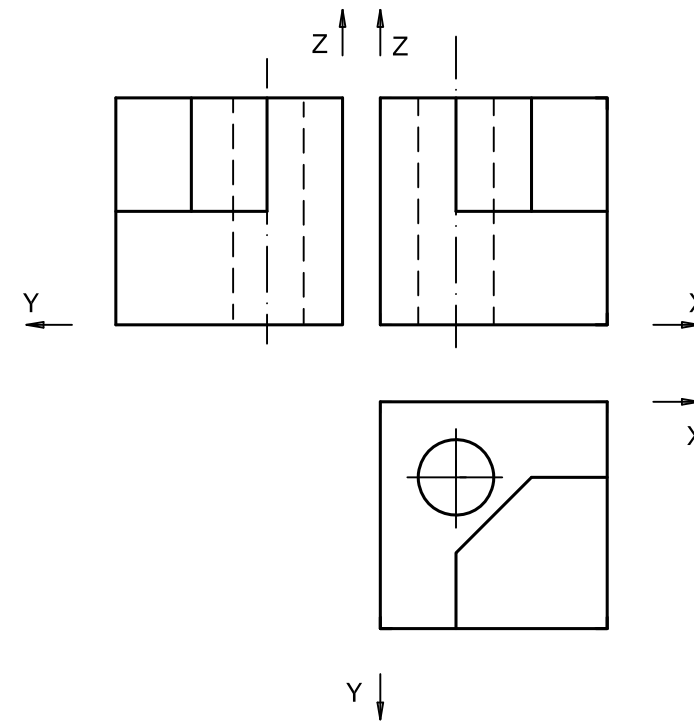

INSTRUCCIONES PARA REALIZAR EL EXAMEN:

El examen consta de **3 bloques de preguntas**.

BLOQUE 1: Consta de **2 propuestas prácticas**, de las cuales, el estudiante ha de **elegir una de ellas**.
El primer Bloque tiene una valoración máxima de **5 puntos**.

BLOQUE 2: Se presentan **8 conceptos** para definir; ha de elegir máximo 4 conceptos.
El segundo Bloque tiene una valoración máxima de **3 puntos**.

BLOQUE 3: Hay **2 tablas**. Elige una de ellas y relaciona los términos de sus dos columnas.
El tercer bloque tiene una valoración máxima de **2 puntos**.

Es obligatorio responder a cuestiones de cada bloque para llegar a la puntuación máxima del examen (10).
TODAS LAS RESPUESTAS SE ESCRIBIRÁN SOBRE EL CUADERNILLO ADJUNTO Y NO SOBRE LA HOJA DE EXAMEN.

Observación importante:

En ningún caso se corregirá un número mayor de preguntas de las indicadas en cualquier bloque de preguntas.

Para la corrección se seguirá el orden en el que las respuestas aparezcan desarrolladas por el estudiante.

Solo si el estudiante ha tachado alguna de ellas, se entenderá que esa pregunta no debe ser corregida; en ese caso se le corregirá, además, aquella que ocupase el correspondiente y lógico lugar de la tachada, siempre y cuando pertenezca a su misma agrupación y en el orden de respuesta.

BLOQUE 1. Elige y Desarrolla UNA de las dos propuestas practicas: (Máximo 5 puntos) (UTILIZA EL CUADERNILLO DE EXAMEN Y EL FORMATO MILIMETRADO).

PROPUESTA 1.

Realizar, sobre una trama cuadrangular adjunta a este cuadernillo, un **IMAGOTIPO** que sirva como parte de la IDENTIDAD VISUAL CORPORATIVA de una **CLÍNICA VETERINARIA**.

Al menos, el desarrollo de la idea deberá incluir:

- *BRAINSTORM (árbol de ideas), BOCETOS, MAQUETA y ARTE FINAL.*
- *Texto para incluir: **HEALTHY PET Veterinaria.***
- *Tamaño arte final: 12 cm por su lado mayor.*
- *Técnica seca: rotulador, lápiz de grafito, lápices de colores, collage, etc.*
- *Realiza una pequeña memoria del ejercicio (50-75 palabras) explicando tu solución.*

PROPUESTA 2.

Realizar, sobre una trama cuadrangular adjunta a este cuadernillo, la **PORTADA** para **cuaderno de apuntes** dedicado a la asignatura de **FUNDAMENTOS DEL ARTE II**.

- *BRAINSTORM (árbol de ideas), BOCETOS, MAQUETA y ARTE FINAL.*
- *Formato: altura 18 cm x ancho 15 cm + 3mm de sangrado.*
- *Realiza para ello una ILUSTRACIÓN ORIGINAL alusiva al tema de la propuesta.*
- *Texto para incluir: **FUNDAMENTOS DEL ARTE II. Apuntes. 2º Bachillerato.***
- *Técnica seca: rotulador, lápiz de grafito, lápices de colores, collage, etc.*
- *Realiza una pequeña MEMORIA del ejercicio (50-75 palabras) explicando tu solución.*

BLOQUE 2. Define o explica CUATRO de los siguientes conceptos:

(0,75 puntos por cada concepto correcto).

(Máximo 3 puntos).

(CONTESTA EN EL CUADERNILLO).

- CONSTRUCTIVISMO.
- LEY DE LA PROXIMIDAD. (GESTALT).
- COLORES FRÍOS.
- BOCETO.
- DISEÑO EDITORIAL O MAQUETACIÓN.
- PACKAGING.
- ANTROPOMETRÍA.
- IMAGOTIPO.

BLOQUE 3. Elige UNA de las dos tablas que se presentan y relaciona los términos de sus dos columnas (*Escribe la respuesta en el cuadernillo*).

(0,25 puntos por cada relación correcta).

(Máximo 2 puntos).

(CONTESTA EN EL CUADERNILLO).

TABLA 1

A	MEZCLA SUSTRACTIVA	WEIMAR	1
B	LA BAUHAUS	COLORES PIGMENTO	2
C	GESTALT	DISEÑO DE OBJETOS	3
D	TOULOUSE LAUTREC	IMAGEN DIGITAL	4
E	ERGONOMÍA	CARTEL	5
F	TIFF	PROPIEDAD DEL COLOR	6
G	SATURACIÓN	PERCEPCIÓN VISUAL	7
H	MARGEN	MAQUETACIÓN	8

TABLA 2

A	RESMA	MAQUETACIÓN	1
B	WALTER GROPIUS	ARQUITECTURA	2
C	FUNCIONALISMO	GESTALT	3
D	COLUMNA	PAPEL	4
E	SERIF	RESOLUCIÓN	5
F	JULES CHÉRÈT	COLORES FRÍOS	6
G	VERDES	CARTEL	7
H	PIXELES POR PULGADA	TIPOGRAFÍA	8



Prueba de Evaluación de Bachillerato para el Acceso a la Universidad (EBAU)

Universidad de Extremadura
Curso 2021-2022

Materia: ECONOMÍA DE LA EMPRESA

Tiempo máximo de la prueba: 1h 30 min

INSTRUCCIONES PARA REALIZAR EL EXAMEN

El examen consta de 2 bloques de preguntas. El primero de ellos tiene una valoración de 5 puntos. Consta de 10 preguntas, de las cuales el estudiante ha de elegir 5, con un valor de 1 punto cada una de ellas.

En el segundo bloque se presentan 4 problemas, de 2,5 puntos cada uno; ha de elegir 2 problemas. La puntuación máxima de este bloque es de 5 puntos.

Es obligatorio responder a cuestiones de cada bloque para llegar a la puntuación máxima del examen (10).

Observación importante: en ningún caso se corregirá un número mayor de preguntas de las indicadas para cada bloque de preguntas (5 de teoría y 2 problemas). Para la corrección se seguirá el orden en el que las respuestas aparezcan desarrolladas por el estudiante. Sólo si el estudiante ha tachado alguna de ellas, se entenderá que esa pregunta no debe ser corregida; en ese caso se le corregirá aquella que ocupase el correspondiente y lógico lugar de la tachada, siempre y cuando pertenezca a su misma agrupación y en el orden de respuesta.

BLOQUE DE TEORÍA (Elegir 5 de las 10 preguntas)

Cuatro compañeros de cuarto de ADE de la Universidad de Extremadura han diseñado un proyecto empresarial consistente en poner en marcha una copistería que utilice los sistemas y tecnología más avanzados del sector, para atender las necesidades de la comunidad estudiantil de Badajoz (donde estaría ubicada). Se llamaría **FOTOCOST S.L.** Sólo figurarían ellos cuatro como socios, aportando un total de 40.000 € de capital social, y darían empleo a un total de 12 trabajadores.

1.- ¿Cumple FOTOCOST S.L. con los requisitos de capital y número de socios de la forma jurídica elegida? (razone la respuesta haciendo alusión a los límites legales en cada caso). (1 punto)

2.- Copie la tabla siguiente en el cuadernillo de respuestas y rellene las 4 celdas vacías sólo con las palabras necesarias para clasificar a la empresa FOTOCOST S.L. (1 punto)

Según su tamaño	
Según su actividad	
Según ámbito geográfico del mercado en que desarrolla su actividad	
Según la propiedad de su capital	

3.- Defina el entorno específico o microentorno de FOTOCOST S.L. y explique brevemente cuatro factores o elementos del microentorno (o entorno específico) de esa empresa. (1 punto)

4.- Uno de los estudiantes tiene compañeros universitarios en Sevilla y Madrid con conocimientos de dichos mercados, quiere proponerles ampliar su zona de actuación a estas ciudades, para ello plantea crecer mediante la compra del 25% del capital de empresas de similar tamaño que prestan allí sus servicios: ¿De qué tipo de crecimiento externo se trataría? Explique su respuesta. (1 punto)

5.- En el caso de ampliar la actividad a Sevilla y Madrid, tendría que competir con otras grandes empresas del sector que ya actúan allí desde hace tiempo. Explique dos ventajas y dos desventajas que tendría la pyme FOTOCOST S.L. frente a esas grandes empresas. (1 punto)

6.- Uno de los promotores del proyecto estudió un año en Évora y tiene contactos empresariales allí, plantea la posibilidad de abrir una sede en la ciudad portuguesa. Indique cuatro razones para la internacionalización, por las que una pyme (como FOTOCOST S.L.) querría convertirse en multinacional. (1 punto)

7.- Uno de los estudiantes tiene estudios en Ciencias del Trabajo y Psicología, por lo que se decide que será el responsable del departamento o área de recursos humanos de la empresa. Identifique 4 funciones básicas de dicho departamento. (1 punto)

8.- Los cuatro compañeros están decidiendo sobre el estilo de dirección más adecuado para su empresa. Identifique y explique brevemente los dos tipos de estilo de dirección o liderazgo más usuales. (1 punto)

9.- Dado que el mercado al que se dirigen es muy heterogéneo, están pensando en segmentar el mercado. Explique brevemente dos criterios de segmentación que podrían utilizar y aplíquelos para este caso. (1 punto)

10.- Una de sus preocupaciones es acercar el servicio a los clientes, de ello se ocupará uno de los compañeros con formación específica en marketing. Defina el concepto de marketing mix y enuncie sus variables. (1 punto)

BLOQUE DE PROBLEMAS (Elegir 2 de los 4 problemas)

Problema nº 1.- FOTOCOST S.L. tiene pensado vender sus fotocopias a un precio de 0,04 € durante el curso académico 2021-22. También ha hecho cálculos de sus costes, llegando a la conclusión de que sus costes variables unitarios serían de 0,01 € por fotocopia, y que tendría unos costes fijos de 15.000 €. Se pide:

- Calcule el umbral de rentabilidad o punto muerto de la empresa. Explique su significado. (1,25 puntos)
- Calcule la cantidad de fotocopias que tendría que vender para obtener un beneficio de 21.000 €. (1,25 puntos)

Problema nº 2.- Para un mejor estudio de la situación patrimonial y financiera óptima de FOTOCOST S.L., los futuros empresarios estudian el balance de cierre de FOTOPRIMSA SL, una empresa del sector que opera en Barcelona (datos en euros):

ACTIVO		PATRIMONIO NETO + PASIVO	
Materias primas	12.000	Proveedores	4.000
Aplicaciones informáticas	10.000	Capital Social	40.000
Clientes	6.000	Reserva legal	5.000
Productos terminados	5.000	Deudas a largo plazo con entidades de crédito	14.000
Equipos para procesos de información	30.000	Deudas a corto plazo con entidades de crédito	15.000
Mobiliario	10.000	Resultados del ejercicio	5.000
Bancos e instituc. de crédito c/c vista	10.000		
TOTAL ACTIVO	83.000	TOTAL PATRIMONIO NETO + PASIVO	83.000

Se pide:

- Elabore el balance de situación de la empresa, agrupando las cuentas en sus respectivas masas patrimoniales. (1,25 puntos)
- Calcule e interprete la ratio financiera de liquidez (o solvencia financiera a corto plazo) y la de endeudamiento total. (1,25 puntos)

Problema nº 3.- Para ver sus posibilidades de rentabilidad y apalancamiento, estudiaron las cifras del último ejercicio de COPYENSA SL, otra empresa del sector, con sede en Valencia:

Beneficio antes de intereses e impuestos (BAII): 15.000 euros.

Valoración total de sus activos (AT): 100.000 euros.

Datos de la composición de su estructura financiera: 80% de recursos propios y 20% de recursos ajenos o pasivo, con una carga financiera del **5% de interés** anual.

El **tipo del impuesto** de sociedades por el que tributan sus beneficios es del **15 %** por ser una empresa de nueva creación.

Con estos datos, se pide:

- Calcule la rentabilidad económica e interprete su significado. (1,25 puntos)
- Calcule la rentabilidad financiera e interprete su significado. (1,25 puntos)

Problema nº 4.- FOTOCOST S.L. está pensando en comprar nuevas fotocopiadoras para aumentar su rendimiento. En concreto, está pensando en dos modelos nuevos de las marcas con mayor cuota de mercado, una de Japón y otra de Alemania. Los datos de ambas inversiones se pueden ver en el siguiente cuadro (datos en euros):

	Desembolso inicial	Flujos netos de caja año 1	Flujos netos de caja año 2	Flujos netos de caja año 3
Comprar fotocopiadora japonesa	6.000	3.000	2.000	4.000
Comprar fotocopiadora alemana	5.000	3.000	4.000	-

- Determine el proyecto más rentable según el criterio del valor actual neto (VAN), considerando una tasa anual de actualización o descuento del 6%. (1,25 puntos)
- Calcule la tasa interna de rentabilidad (TIR) de la inversión "comprar fotocopiadora alemana" y comente su viabilidad según el criterio TIR. (1,25 puntos)



**Prueba de Evaluación de Bachillerato
para el Acceso a la Universidad (EBAU)**
Universidad de Extremadura
Curso 2021-2022

Materia: HISTORIA DE LA FILOSOFÍA

Tiempo máximo de la prueba: 1h 30 min

El examen consta de **10 preguntas**, cuyo valor es de **2 puntos**. **El estudiante ha de elegir 5 preguntas**.

En ningún caso deberá responder a un número mayor del indicado porque en la corrección sólo se tendrán en cuenta las cinco primeras cuestiones respondidas. Si se desea que alguna de ellas no sea tenida en cuenta, el estudiante ha de tacharla y dejarlo claramente indicado. En ese caso, además de las cuatro primeras preguntas sin tachar, se corregirá la que ocupe el sexto lugar. En ningún caso se corregirá un número mayor de preguntas de las indicadas.

1. Explique la Antropología en cualquier autor de la Filosofía Antigua o Medieval. (2)
2. Explique la teoría del conocimiento de Platón o en cualquier autor de la Filosofía Antigua (2)
3. Explique la relación entre política y ética en Aristóteles (2)
4. Elija UNA entre estas dos cuestiones:
 - a. Comente este fragmento de Platón: “Representate hombres en una morada subterránea en forma de caverna, que tiene la entrada abierta en toda su extensión, a la luz. En ella están desde niños con las piernas y el cuello encadenados, de modo que deben permanecer allí y mirar sólo delante de ellos, porque las cadenas les impiden girar en derredor la cabeza. Más arriba y más lejos se halla la luz de un fuego que brilla detrás de ellos; y entre el fuego y los prisioneros hay un camino más alto, junto al cual imagínate un tabique construido de lado a lado, como el biombo que los titiriteros levantan delante del público para mostrar, por encima del biombo, los muñecos”. (2)
 - b. Relacione cualquier aspecto de la filosofía de Platón con la actualidad (2)
5. Explique la metafísica de Descartes o teoría de la sustancia en Descartes (2)
6. Explique la teoría del conocimiento de Hume o de otro autor de la Filosofía Moderna. (2)
7. Explique los conceptos fundamentales del materialismo histórico de Marx (2)
8. Elija UNA entre estas dos cuestiones:
 - a. Comente este fragmento de Kant: “*Ilustración significa el abandono por parte del hombre de una minoría de edad cuyo responsable es él mismo. Esta minoría de edad significa la incapacidad para servirse de su entendimiento sin verse guiado por algún otro*”. (2)
 - b. Relacione cualquier aspecto de la filosofía de Kant con la actualidad (2)
9. Explique la crítica a la metafísica en cualquier autor de la Filosofía Contemporánea (2)
10. Explique la crítica a la moral en cualquier autor de la Filosofía Contemporánea. (2)



Prueba de Evaluación de Bachillerato para el Acceso a la Universidad de Extremadura Curso 2021-2022

Asignatura: FÍSICA

Tiempo máximo de la prueba: 1h.30 min.

INSTRUCCIONES PARA REALIZAR EL EXAMEN

El examen consta de **10 preguntas**, cuyo valor es de **2 puntos cada una**. **El estudiante ha de elegir 5 preguntas**.

En ningún caso deberá responder a un número mayor del indicado, porque en la corrección del mismo sólo se tendrán en cuenta las cinco primeras cuestiones/preguntas respondidas. Si se desea que alguna de ellas no sea tenida en cuenta, el estudiante ha de tacharla y dejarlo claramente indicado. En ese caso, se tendrá en cuenta la que marque como válida, y si no la marca, además de las cuatro primeras preguntas sin tachar, se corregirá la inmediatamente posterior (es decir la que ocupe el sexto lugar).

EXAMEN:

- 1) Ley de la gravitación universal: enunciado y expresión matemática indicando las magnitudes que aparecen. *(Calificación, 2 puntos)*.
- 2) Explique qué es un **campo eléctrico** y defina la **intensidad de campo eléctrico**. *(Calificación, 2 puntos)*.
- 3) Diga si la siguiente frase es CIERTA o FALSA y razone la respuesta: "Si en un punto de un campo gravitatorio creado por varias masas el potencial no es nulo entonces nunca será nula la intensidad de campo". *(Calificación, 2 puntos)*.
- 4) Una carga crea un campo eléctrico. Si el potencial eléctrico en un punto situado a 6 m de la carga creadora es 85000 V Calcule: a) el valor de dicha carga eléctrica; y b) El trabajo que hay que realizar para trasladar una carga de $-16 \mu\text{C}$ desde este punto a otro punto situado a 12 m de la carga creadora. Datos: $K_0 = 9 \cdot 10^9 \text{ N} \cdot \text{m}^2/\text{C}^2$. *(Calificación de cada apartado, 1 punto)*.
- 5) La ecuación de una onda viene dada por $y(x, t) = 6 \text{ sen} \left[2\pi \left(4t - \frac{x}{15} \right) \right]$, estando las magnitudes medidas en el Sistema Internacional de unidades. Determinar: a) la amplitud, b) el periodo, c) la longitud de onda y d) la velocidad de propagación. *(Calificación de cada apartado, 0,5 puntos)*.
- 6) La sensación sonora en un punto situado a 12 m de un foco que emite ondas sonoras, que se transmiten en un medio homogéneo, es de 100 dB. Hallar: a) La intensidad sonora en dicho punto, prescindiendo de la absorción que pudiera producirse en el medio; y b) la potencia con que emite el foco sonoro. Dato: intensidad umbral $= 10^{-12} \text{ W}/\text{m}^2$. *(Calificación de cada apartado, 1 punto)*.
- 7) Un haz muy fino de luz procedente del aire incide sobre la superficie de un líquido transparente con un ángulo respecto a la normal de 40° . Se observa que el rayo en el interior del líquido respecto a la horizontal forma un ángulo de 60° . Determine el índice de refracción del líquido. Datos: índice de refracción del aire = 1. *(Calificación, 2 puntos)*.
- 8) Un objeto de 6 cm de altura está a una distancia de 8 cm de una lente divergente, cuya distancia focal es 4 cm. Determina: a) la posición de la imagen; y b) el tamaño de la imagen y las características de dicha imagen. *(Calificación de cada apartado, 1 punto)*.
- 9) El Pu-238 es un isótopo radiactivo que se ha utilizado en el Mars Science Laboratory como fuente de energía nuclear a largo plazo. Su período de semidesintegración es de 87,7 años. Si tenemos una pastilla de este isótopo con una actividad inicial de 40 kBq. Determina: a) la constante de desintegración radiactiva del Pu-238; y b) la actividad de la muestra al cabo de 100 años. *(Calificación de cada apartado, 1 punto)*.
- 10) Ryan Winter consiguió en el 2013 que su pelota de golf de 45,93 g de masa alcanzase una velocidad de 349 km/h. Calcule la longitud de la onda de materia asociada a dicha pelota. Datos: Constante de Planck (h) = $6,6 \cdot 10^{-34} \text{ J} \cdot \text{s}$. *(Calificación, 2 puntos)*.



Prueba de Evaluación de Bachillerato para el Acceso a la Universidad (EBAU)

Universidad de Extremadura

Curso 2021-2022

Materia: Lengua extranjera: FRANCÉS

Tiempo máximo de la prueba: 1h 30 min

INSTRUCCIONES PARA REALIZAR EL EXAMEN

El examen consta de 4 bloques de preguntas, de las cuales, únicamente, se habrá de responder a un determinado número, tal y como se especifica en cada uno de los bloques. Todas las respuestas serán redactadas en lengua francesa.

- La puntuación máxima de cada bloque y de cada pregunta será la detallada en el cuerpo del examen.
- Es obligatorio responder correctamente al número de preguntas requerido en cada uno de los bloques para obtener la puntuación máxima del examen (10).

Observación importante: en ningún caso se corregirá un número mayor de preguntas del especificado en cada uno de los 4 bloques. Para la corrección, se seguirá el orden en el que las respuestas aparezcan desarrolladas por el estudiante. Solo si el estudiante ha tachado alguna de ellas, se entenderá que esa pregunta no debe ser corregida; en este caso, se le corregiría aquella que ocupase el correspondiente y lógico lugar de la tachada, siempre y cuando pertenezca a su misma agrupación y en el orden de respuesta.

***TODAS LAS PREGUNTAS HAN DE SER RESPONDIDAS EN EL CUADERNILLO DE EXAMEN y NO en estas hojas.**

PREGUNTAS

BLOQUE 1: COMPRENSIÓN LECTORA

Este bloque comprende dos textos – A: « Cet été, les français ont surtout visité... la France » y B: « L'environnement et les changements climatiques » – y cada uno de ellos consta de dos conjuntos de preguntas (1.1. y 1.2). Se deberá elegir entre el texto A o B y responder, en cada conjunto 1.1 y 1.2, únicamente a dos de las tres preguntas asociadas al texto seleccionado. **Total: máximo 3 puntos.**

TEXTE A :

Cet été, les Français ont surtout visité... la France !

Cette année, environ huit touristes français sur dix ont décidé de passer leurs vacances d'été en France. C'est plus que d'habitude ! Mais dans quels coins de notre pays ont-ils choisi de partir en voyage ?

À cause de l'épidémie de Covid-19, beaucoup d'événements sont annulés, de nombreux pays sont fermés aux touristes et il est plus difficile de voyager en avion. C'est pourquoi il y a eu très peu de touristes étrangers en France, en juillet et août. Et c'est aussi pour cela que la plupart des Français ont choisi de rester dans notre pays pour les vacances.

Où sont-ils allés ? Pas dans les grandes villes, habituellement très fréquentées. Cette année, les touristes français ont préféré les lieux plus isolés, avec plus d'espace, pour limiter les risques de contamination et renouer avec la nature.

La campagne et la montagne ont fait partie des destinations populaires. Par exemple, la région Auvergne-Rhône-Alpes a attiré, comme toujours, beaucoup de vacanciers. La nouveauté ? C'est le nombre important de visiteurs dans des départements de moyenne montagne plus reculés, moins peuplés et souvent ignorés des touristes.

Ainsi, la Dordogne, le Jura, les Vosges, etc. ont accueilli plus de vacanciers que les années précédentes. La Creuse a aussi eu du succès... alors que, d'habitude, c'est le département le moins touristique de France !

Chaque été, les bords de la mer représentent la destination préférée des Français. Et cette année, ça a

encore été le cas malgré l'épidémie : plus de six touristes français sur dix ont passé leurs vacances à la plage.

La région Provence-Alpes-Côte-d'Azur, au bord de la mer Méditerranée, reste toujours l'une des régions les plus appréciées. Mais, cette année, les plages plus vastes et sauvages de la Bretagne et de la Nouvelle-Aquitaine ont aussi séduit de nombreux français pour les vacances.

D'après <https://www.1jour1actu.com/france/cet-ete-les-francais-ont-surtout-visite-la-france>,
par Élise Rengot

TEXTE A, QUESTIONS:

1. Vrai ou faux. D'après le texte, dites si c'est vrai ou faux et justifiez votre réponse avec une phrase du texte même. Choisissez deux questions parmi les trois proposées. Total : 1 point maximum.

1.1.a.1.- Cet été, les Français ont principalement voyagé partout dans le monde. (0,50 points maximum).

1.1.a.2.- Cet été, les touristes étrangers ont envahi la France. (0,50 points maximum).

1.1.a.3.- Cet été, les Français ont visité surtout les grands centres urbains. (0,50 points maximum).

2. Répondez brièvement à ces questions selon le texte, mais sans répéter les phrases de celui-ci. Choisissez deux questions parmi les trois proposées. Total : 2 points maximum.

1.2.a.1.- Est-ce que la région Auvergne-Rhône-Alpes a reçu beaucoup de touristes ? (1 point maximum).

1.2.a.2.- Est-ce que la région Provence-Alpes-Côte-d'Azur est une destination qui plaît aux Français ?

(1 point maximum).

1.2.a.3.- Est-ce que la Creuse continue d'être réputée pour son tourisme ? (1 point maximum).

TEXTE B :

L'environnement et les changements climatiques

Les changements climatiques menacent directement la capacité d'un enfant à survivre, grandir et s'épanouir¹.

Les phénomènes météorologiques extrêmes comme les cyclones et les vagues de chaleur menacent la vie des enfants et détruisent des infrastructures essentielles à leur développement. Les inondations dégradent les systèmes d'approvisionnement en eau, ce qui propage des maladies comme le choléra.

Les enfants sont les plus vulnérables face aux maladies, dont la fréquence va augmenter à cause des changements climatiques, comme le paludisme et la dengue². Près de 90 % des cas de maladies imputables aux changements climatiques frappent des enfants de moins de cinq ans.

D'après les prévisions, d'ici à 2040, près de 600 millions d'enfants vivront dans des zones où la demande d'eau dépassera les quantités disponibles.

Les sécheresses et l'évolution des précipitations à l'échelle mondiale sont à l'origine de récoltes catastrophiques et de l'augmentation des prix alimentaires, qui, pour les pauvres, se traduisent par l'insécurité alimentaire et des privations sur le plan nutritif.

La pollution atmosphérique est provoquée par les mêmes facteurs que les changements climatiques. Environ deux milliards d'enfants vivent dans des zones où les niveaux de pollution atmosphérique

dépassent les normes fixées par l'Organisation mondiale de la Santé (OMS), ce qui les oblige à respirer de l'air toxique et met en danger leur santé et le développement de leur cerveau.

D'après les derniers travaux du Groupe d'experts intergouvernemental sur l'évolution du climat (GIEC), le niveau de dioxyde de carbone présent dans l'atmosphère doit être réduit de 45 % d'ici à 2030 pour prévenir une hausse de 1,5 °C de la température mondiale.

La participation des enfants aux décisions qui les concernent fait partie de leurs droits fondamentaux (article 12 de la Convention relative aux droits de l'enfant). L'UNICEF coopère avec les enfants et les jeunes pour mieux faire entendre leurs voix sur les changements climatiques par des plateformes créatives, des activités et leur participation aux grandes assemblées des Nations Unies.

Unicef.org/fr/environnement-et-changements-climatiques

1. S'épanouir : Se développer librement dans toutes ses possibilités.
2. Dengue : une maladie transmise par la piqûre d'un moustique.

TEXTE B, QUESTIONS:

1. Vrai ou faux. D'après le texte, dites si c'est vrai ou faux et justifiez votre réponse avec une phrase du texte même. Choisissez deux questions parmi les trois proposées. Total : 1 point maximum.

- 1.1.b.1.- Les dérèglements climatiques n'ont aucun effet sur la santé des enfants de moins de cinq ans. (0,50 points maximum).
- 1.1.b.2.- Dans la lutte contre les risques des changements climatiques, les enfants n'ont rien à dire. (0,50 points maximum).
- 1.1.b.3.- D'ici à 2030, pour arrêter le réchauffement climatique, il faut augmenter le taux de dioxyde de carbone. (0,50 points maximum).

2. Répondez brièvement à ces questions selon le texte, mais sans répéter les phrases de celui-ci. Choisissez deux questions parmi les trois proposées. Total : 2 points maximum.

- 1.2.b.1.- D'ici à 2040, tous les habitants de la planète auront-ils accès à l'eau pour la vie ? (1 point maximum).
- 1.2.b.2.- Est-ce que, à propos du climat, l'UNICEF donne la parole aux enfants et aux jeunes ? (1 point maximum).
- 1.2.b.3.- De nombreux enfants sont-ils exposés à des niveaux de pollution supérieurs aux directrices de l'OMS ? (1 point maximum).

BLOQUE 2: CUESTIONES LÉXICO-SEMÁNTICAS

Identifique, en el texto que haya elegido (A o B) del Bloque 1, las cuestiones indicadas a continuación. Se deberá contestar, únicamente, a dos de las cuatro preguntas propuestas para cada uno de los textos A o B. **Total: máximo 1 punto.**

2. TEXTE A

- 2.a.1.- Repérez le substantif qui correspond à la définition suivante : « ensemble de faits plus ou moins importants de l'actualité ». (0,50 points maximum).
- 2.a.2.- Trouvez le terme correspondant à la définition suivante : « lieu qui est resté vierge, n'a pas été transformé par l'homme ». (0,50 points maximum).
- 2.a.3.- Notez l'adjectif synonyme de : « immense ; ample ; étendu ». (0,50 points maximum).
- 2.a.4.- Indiquez l'adjectif antonyme de : « postérieur ». (0,50 points maximum).

2. TEXTE B

2.b.1.- Repérez le substantif qui correspond à la définition suivante : « ensemble des conditions naturelles et culturelles qui peuvent agir sur les organismes vivants et les activités humaines ». (0,50 points maximum).

2.b.2.- Trouvez le terme correspondant à la définition suivante : « absence ou insuffisance de pluie pendant une certaine période ». (0,50 points maximum).

2.b.3.- Notez le substantif synonyme de : « indigent ». (0,50 points maximum).

2.b.4.- Indiquez le substantif antonyme de : « maladie ». (0,50 points maximum).

BLOQUE 3: CUESTIONES GRAMÁTICO-SINTÁCTICAS

Se deberá contestar, exclusivamente, a dos de las cuatro preguntas propuestas. **Total: máximo 2 puntos.**

3.1.- Répondez, à la forme affirmative, en remplaçant les mots soulignés par le pronom personnel qui correspond : est-ce qu'il achète une voiture ? (1point maximum).

3.2.- Conjuguez le verbe entre parenthèses au présent de l'indicatif : Ils (ALLER) faire du sport. (1point maximum).

3.3.- Complétez avec l'article partitif qui convient : Je voudrais eau, s'il vous plaît. (1point maximum).

3.4.- Mettez au présent du subjonctif le verbe entre parenthèses : Il faut que je (ÊTRE) à Paris demain matin. (1point maximum).

BLOQUE 4: EXPRESIÓN ESCRITA

Redacte un texto –de 150 palabras aproximadamente– acerca de uno de los dos temas siguientes. **Total: máximo 4 puntos.**

4.1.- Les réseaux sociaux et les jeunes. (4 points maximum).

4.2.- Exprimez votre opinion sur les idées essentielles exposées dans le texte que vous avez choisi précédemment (Bloque 1, texto A o B.). (4 points maximum).

INSTRUCCIONES PARA REALIZAR EL EXAMEN

El examen consta de 10 preguntas, cuyo valor es de 2 puntos. El estudiante ha de elegir 5 preguntas.

En ningún caso deberá responder a un número mayor del indicado porque en la corrección sólo se tendrán en cuenta las cinco primeras cuestiones/preguntas respondidas. Si se desea que alguna de ellas no sea tenida en cuenta, el estudiante ha de tacharla y dejarlo claramente indicado. En ese caso, además de las cuatro primeras preguntas sin tachar, se corregiría la que ocupe el sexto lugar.

Observación importante: en ningún caso se corregirá un número mayor de preguntas de las indicadas. Para la corrección se seguirá el orden en el que las respuestas aparezcan desarrolladas por el estudiante. Sólo si el estudiante ha tachado alguna de ellas, se entenderá que esa pregunta no debe ser corregida; en ese caso se le corregiría aquella que ocupase el correspondiente y lógico lugar de la tachada, siempre y cuando pertenezca a su misma agrupación y en el orden de respuesta.

1.- Explica las principales características, técnicas y métodos creativos del movimiento surrealista en la pintura - Dalí, Miro (2 puntos)

2.- Analice la obra pictórica de las pintoras impresionistas Berthe Morisot y Mary Cassatt. (2 puntos)

3.- Comente las características de la obra de Antoni Gaudí. (2 puntos)

4.- Explique las principales características del Hiperrealismo - Antonio López y Eduardo Naranjo. (2 puntos)

5.- Complete con una única respuesta los siguientes enunciados (2 puntos)

- a) El estilo arquitectónico del Teatro Falla de Cádiz es.....
- b) En qué serie de grabados (1797-99), Goya critica las lacras de la sociedad y da rienda suelta a su fantasía
- c) Que fotoperiodista americano realizo las fotos de niños trabajando en fábricas, y la de los obreros en la viga del *Empire State*
- d) ¿Qué escultor español realiza sus obras esculpiendo el vacío y el hueco con materiales metálicos?.....
- e) ¿De qué famosa escuela de arte y diseño alemana fue director Walter Gropius?.....
- f) La primera película española en ganar un Óscar a la mejor película en habla no inglesa fue de José Luis Garci.
- g) Félix Rodríguez de la Fuente fue un documentalista español especializado en
- h) El primer edificio de vidrio y hierro creado para una Exposición Universal fue:

6.- Complete con una única respuesta los siguientes enunciados (2 puntos)

- a) *El discreto encanto de la burguesía* es una película francesa dirigida por el realizador español, que recibió el Oscar a la Mejor película de habla no inglesa en 1972.
- b) ¿Qué fotógrafo es conocido por paisajes del parque nacional Yosemite en Estados Unidos?.....
- c) ¿Qué fotógrafo retrato a la alta sociedad en *Vogue* y *Vanity Fairy* y además fue reportero de guerra como fotógrafo oficial del gobierno británico, en la segunda guerra mundial?.....
- d) ¿Cuáles son los dos principios básicos de la Escuela de la Bauhaus?
- e) ¿Cuál es el nombre del pintor irlandés del siglo XX autor del *Estudio del El Papa Inocencio X de Velázquez* (1953)?
- f) "*The Yellow Kid*" fue el primer de la historia incluido en un suplemento dominical de un periódico americano a finales del siglo XIX.
- g) ¿Por qué película recibió Alejandro Amenábar un Oscar?
- h) La fotografía más antigua que se conserva es una reproducción de la imagen conocida como *Vista desde la ventana en Le Gras*, obtenida en 1826 por

7.- Relaciona las siguientes imágenes con su autor, título y corrientes (2 puntos)



a



b

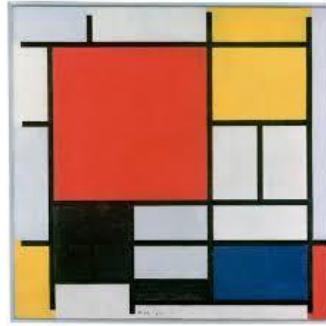

c



d

8.- Relaciona las siguientes imágenes con su autor, título y corrientes (2 puntos)



a



b



c



d

9.- Relaciona al artista con su corriente artística (2 puntos)

Antoine Pevsner
Jean Arp
Frank Lloyd Wright
Lucian Freud
Robert Wiene
Monet
John Constable
Eduardo Naranjo
Paul Cézanne
Chirico

A.
B.
C.
D.
E.
F.
G.
H.
I.
J.

1. Expresionismo figurativo
2. Impresionismo
3. Constructivismo
4. Cine Expresionista Alemán
5. Arquitectura funcional
6. Romanticismo Inglés
7. Pintura metafísica
8. Postimpresionismo
9. Surrealismo
10. Hiperrealismo

10.- Relaciona al artista con su disciplina artística (2 puntos)

Calvin Klein
Bob Kane, Bill Finger.
Eduardo Naranjo
Zaha Hadid.
Jules Chéret
Cecil Beaton
Ígor Stravinski
Lluís Masriera
Ernst Lubitsch
Naum Gabo

A.
B.
C.
D.
E.
F.
G.
H.
I.
J.

1. Comic
2. Moda
3. Fotografía
4. Cine
5. Arquitectura
6. Joyería
7. Cartel publicitario
8. Música
9. Escultura
10. Pintura



Prueba de Evaluación de Bachillerato para el Acceso a la Universidad (EBAU)

Universidad de Extremadura
Curso 2021-2022

Materia: **GEOGRAFÍA**

Tiempo máximo de la prueba: 1h 30 min

INSTRUCCIONES PARA REALIZAR EL EXAMEN.

El examen está estructurado en **cuatro bloques de preguntas**.

- El **primero** de ellos consta de dos preguntas sobre temas geográficos a desarrollar, de las cuales el estudiante ha de **elegir una**. La puntuación máxima será de **2,5 puntos**.
- En el **segundo** bloque se presentan dos ejercicios prácticos, de los que el estudiante ha de **seleccionar y comentar uno**. La puntuación máxima es de **2,5 puntos**.
- El **tercer** bloque presenta dos grupos de términos geográficos. El estudiante debe **seleccionar uno de ellos** (3 para definir y 3 para identificar). La puntuación máxima será de **3 puntos**.
- El **cuarto** bloque consta de dos pares de mapas. El estudiante debe **cumplimentar uno de estos pares de mapas** (provincias y unidades de relieve, o provincias y ríos). La puntuación máxima será de **2 puntos**.

Todas las preguntas han de ser respondidas en el cuadernillo del examen, identificando claramente cada una de ellas con su número, aunque no necesariamente en el mismo orden.

Es obligatorio responder a cuestiones de cada bloque para llegar a la puntuación máxima del examen (10).

Observación importante: en ningún caso se corregirá un número mayor de preguntas de las indicadas para cada bloque de preguntas. Para la corrección se seguirá el orden en el que las respuestas aparezcan desarrolladas por el estudiante. Solo si el estudiante ha tachado alguna de ellas, se entenderá que esa pregunta no debe ser corregida; en ese caso, se le corregirá aquella que ocupase el correspondiente y lógico lugar de la tachada, siempre y cuando pertenezca a su misma agrupación y en el orden de respuesta.

BLOQUE 1: TEMAS. (Puntuación máxima: 2,5 puntos)

Pregunta 1. Responda a uno de los dos temas siguientes (redactando con orden, coherencia y claridad expositiva):

- UNIDADES DEL RELIEVE ESPAÑOL. Características generales. La Meseta y sus unidades interiores. Los rebordes montañosos de la Meseta. Los sistemas y unidades exteriores. Los relieves insulares.
- EL ESPACIO RURAL: Principales paisajes agrarios de España y sus características.

BLOQUE 2: EJERCICIOS PRÁCTICOS: (Puntuación máxima: 2,5 puntos)

Pregunta 2. Comente uno de los gráficos propuestos a continuación:

2.1. Analiza y comenta el siguiente climograma (2,5 puntos):

- Realice un análisis de los elementos termo-pluviométricos representados.
- Explique los principales factores climáticos que influyen en el mismo. Indique qué tipo de clima se trata y sus características principales.

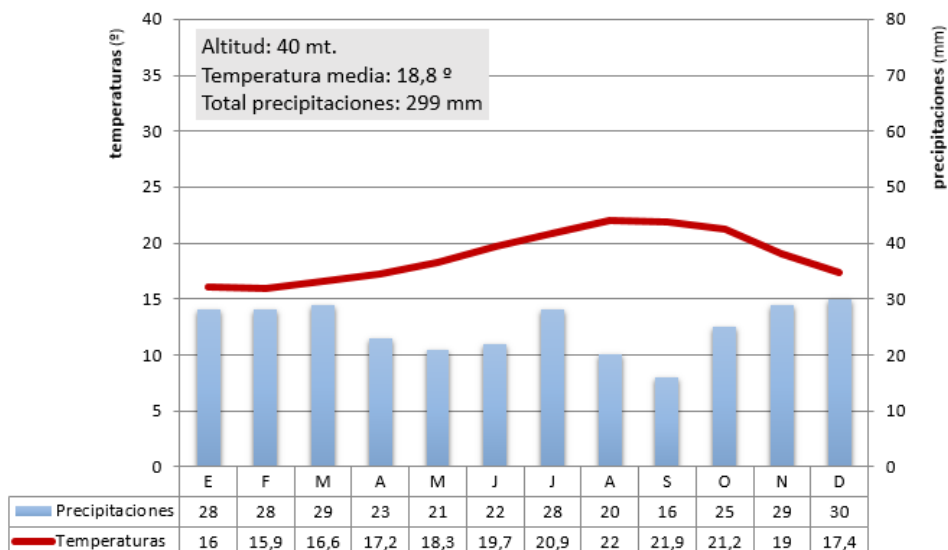

2.2. Analiza y comenta la siguiente pirámide de población (2,5 puntos):

- a) Indique que tipo de estructura representa
- b) Señala sus características generales atendiendo a la distribución por sexos y edades.

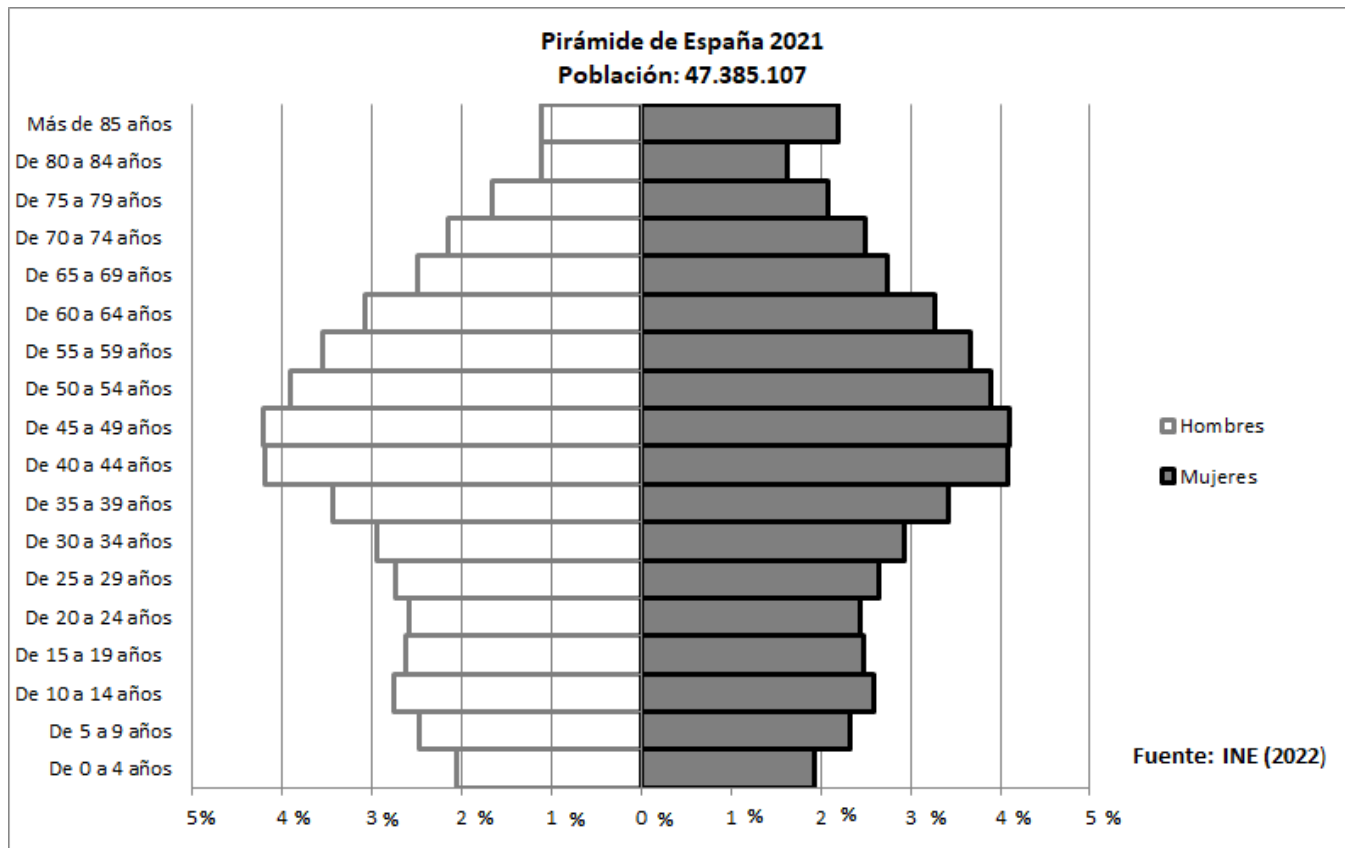

BLOQUE 3. TÉRMINOS GEOGRÁFICOS. Responda a uno de los dos ejercicios siguientes (3 puntos)

Ejercicio 3.1

a.- Defina los siguientes conceptos geográficos (1,5 puntos):

- a.1) Vertiente Hidrográfica
- a.2) Agricultura Intensiva
- a.3) Centro histórico o casco antiguo

b.- Identifique el término adecuado a cada una de las definiciones (1,5 puntos):

- b.1) Forma de relieve residual que ha quedado aislada por la erosión fluvial y da testimonio de una anterior plataforma tabular.
- b.2) Contabiliza la diferencia entre las importaciones y las exportaciones de todo tipo de productos.
- b.3) Fenómeno consistente en el abandono del medio rural por parte de la población, que marcha hacia los núcleos urbanos buscando una mejora en el nivel de vida.

Ejercicio 3.2

a.- Defina los siguientes conceptos geográficos (1,5 puntos):

- a.1) Dehesa
- a.2) Sector Secundario
- a.3) Ensanche

b.- Identifique el término adecuado a cada una de las definiciones (1,5 puntos):

- b.1) Es un centro de acción con presión atmosférica alta (superior a 1.013 milibares, que es la presión media a nivel del mar)
- b.2) Técnica agrícola basada en el aporte artificial de agua a los campos de cultivo.
- b.3) Es el total de nacimientos que se producen en un lugar y un año por cada 1.000 mujeres en edad fértil (entre los 15 y 49 años).

BLOQUE 4: MAPAS. Resuelva uno de los dos ejercicios propuestos (2 puntos)

Ejercicio 4.a: Identifique las diez provincias señaladas en el mapa (1 punto).



- Identifique las diez unidades de relieve señaladas en el mapa (1 punto).

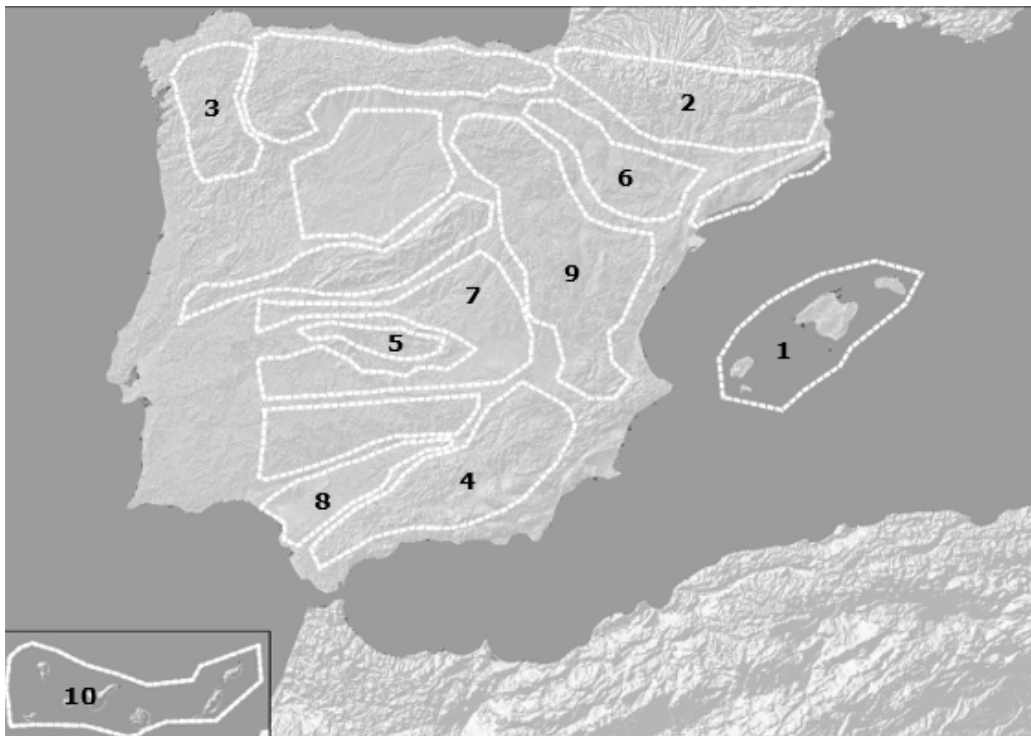

Ejercicio 4.b: Identifique las diez provincias señaladas en el mapa (1 punto).



- Identifique los diez ríos señalados en el mapa (1 punto).



INSTRUCCIONES PARA REALIZAR EL EXAMEN

El examen consta de **10 preguntas**, cuyo valor es de **2 puntos cada una**.
El estudiante ha de **elegir 5 preguntas**.

Observación importante: en ningún caso se corregirá un número mayor de preguntas de las indicadas. Para la corrección se seguirá el orden en el que las respuestas aparezcan desarrolladas por el estudiante. Sólo si el estudiante ha tachado alguna de ellas, se entenderá que esa pregunta no debe ser corregida; en ese caso, se le corregirá aquella que ocupase el correspondiente y lógico lugar de la tachada.

1. Representa el modelo geodinámico y el modelo geoquímico que explican la estructura interna de la Tierra, señalando las discontinuidades sísmicas. (2 puntos)
2. Describe el significado de isomorfismo (0,5) y polimorfismo (0,5) en los minerales. Pon un ejemplo de dos minerales polimorfos (0,5) y dos pertenecientes a una serie isomórfica (0,5)
3. Explica los tipos de bordes de placas destructivos que existen (1,5). Pon un ejemplo real de este tipo de borde. (0,5)
4. Diferencia entre falla y diaclasa (1 punto). Dibuja una falla normal indicando cada uno de sus elementos (1 punto)
5. ¿Cuáles son los principales procesos que se llevan a cabo durante la diagénesis? Explícalos y señala tres rocas que se hayan formado por diagénesis. (2 puntos)
6. Define tómbolo, delta, circo glaciar, sima. (2 puntos)
7. Concepto de riesgo geológico (1 punto). Explica los factores que intervienen. (1 punto)
8. Define acuífero (1 punto) y realiza una clasificación de los tipos de acuíferos. (1 punto)
9. Explica la hipótesis más aceptada para explicar la formación de las Islas Canarias. (2 puntos)
10. En el siguiente corte geológico:
 - a) Establece su historia geológica (1.5 puntos).
 - b) Indica los tipos de discontinuidades (0.25 puntos) y tipo de falla (0.25 puntos).

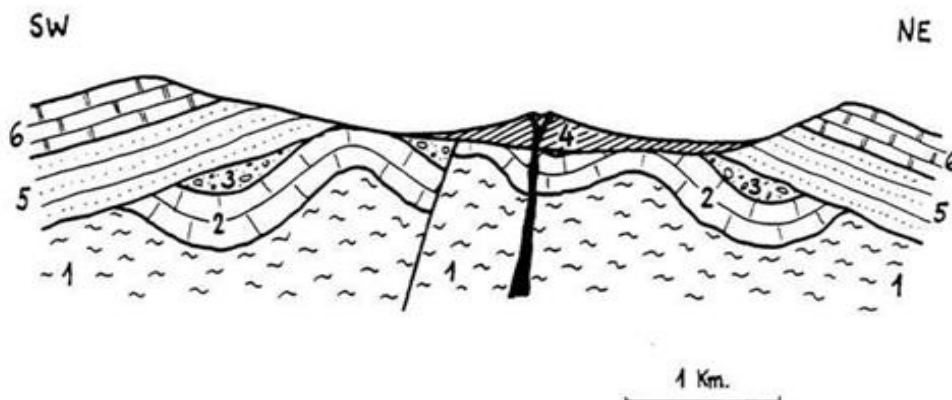

Leyenda: 1- Gneises precámbricos. 2- Calizas con *Fusulina*. 3- Conglomerados y arenas con restos de flora pérmica. 4- Andesitas. 5- Arenas con pisadas de Dinosaurios. 6- Calizas con *Hildoceras*.



Prueba de Evaluación de Bachillerato para el Acceso a la Universidad Curso 2021-2022

Materia: GRIEGO II

Tiempo máximo de la prueba: 1h 30 min

INSTRUCCIONES PARA REALIZAR EL EXAMEN

Se permite el uso del diccionario y de la gramática incluida en él durante todo el examen.

El examen consta de **3 bloques de preguntas**.

El **primero** de ellos (**Texto**) tiene una valoración de **5 puntos**. Consta de 2 textos, de los cuales el estudiante ha de elegir y **traducir un texto**.

En el **segundo** bloque (**Morfología y Sintaxis**) se presentan 4 **preguntas**, de 1 punto cada una; se han de **elegir 2 preguntas**. La puntuación máxima de este bloque es de **2 puntos**.

En el tercer bloque (**Léxico y Literatura**) se presentan 6 **preguntas**, de 1 punto cada una; se han de **elegir 3 preguntas**. La puntuación máxima de este bloque es de **3 puntos**.

Para obtener la puntuación máxima del examen (10), será necesario contestar al número de preguntas que se indican en cada uno de los bloques y no se podrá dejar ningún bloque sin contestar.

Observación importante: En caso de que se conteste a un número mayor de preguntas que el número indicado para cada bloque, no se corregirán las que excedan de dicho número. Para la corrección se seguirá, entonces, el orden en el que las respuestas aparezcan desarrolladas. Si se ha tachado alguna de ellas, se entenderá que esa pregunta no debe ser corregida. En ese caso, se le corregiría, además, aquella que ocupase el correspondiente y lógico lugar de la tachada, siempre y cuando pertenezca a su misma agrupación y en el orden de respuesta.

BLOQUE 1: Texto: traduzca uno de los dos textos propuestos (valor: 5 puntos)

TEXTO 1: LOS LEÑADORES Y EL PINO (Adapt. *Fabulas* Esopo, Chambry 100 = Perry 303)

Lo que dice un pino sobre cómo lo cortan unos leñadores.

δρυτόμοι ἔσχιζόν τινα πεύκη· οἶδε ἐξ αὐτῆς σφῆνας ποιήσαντες ἔσχιζον αὐτὴν εὐκόλως. ἦδε εἶπεν¹. “οὐ μέμφομαι τὸν πέλεκυν ὅς ἐμὲ ἔκοψεν², ἀλλὰ τοὺς σφῆνας οἱ ἐξ ἐμοῦ ἐφύησαν³”.

ἔστι δεινὴ ἢ λύπη ὅτε τις ὑπὸ τῶν οἰκείων ἀπαίσιον τι πάσχει.

Notas: **1.** Aoristo de indicativo de λέγω. **2.** Aoristo de indicativo de κόπτω. **3.** Aoristo de indicativo pasivo de φύω.

Vocabulario del texto

ἀπαίσιος, -ον: funesto	λύπη, -ης, ἢ: pena	πεύκη, -ης, ἢ: pino
δεινός -ῆ -όν: terrible	μέμφομαι: criticar, odiar	ποιέω: hacer
δρυτόμος, -ου, ὁ: leñador	οἰκεῖος -α -ον: familiar	σχίζω: cortar, partir
εὐκόλως: fácilmente	πάσχω: sufrir, padecer	σφήν, -ηνός, ὁ: cuña
κόπτω: cortar	πέλεκυς, -εως, ὁ: hacha	φύω (pas.): crecer, nacer
λέγω: decir		

TEXTO 2: EVENO (adaptación Apolodoro, *Biblioteca* 1.7.8)

Eveno fracasó persiguiendo al raptor de su hija y tomó drásticas decisiones.

Εὐηνος δ' ἐγέννησε Μάρπησσαν, ἣν Ἰδας ὁ Ἀφαρέως παῖς ἤρπασε, λαβῶν¹ ἄρμα
ὑπόπτειρον. ἐδιώξε μὲν Εὐηνος αὐτὸν ἐφ'² ἄρματος, καταλαμβάνειν δ' οὐ
δυνάμενος τοὺς ἵππους ἀπέσφαξεν³, ἑαυτὸν δ' εἰς τὸν Λυκόρμαν ποταμὸν
ἔβαλε⁴ καὶ καλεῖται Εὐηνος ὁ ποταμὸς ἀπ' ἐκείνου.

Notas: **1.** Participio de Aoristo de λαμβάνω. **2.** Preposición: ἐπί. **3.** Aoristo de indicativo de ἀποσφάττω. **4.** Aoristo de indicativo de βάλλω.

Vocabulario del texto

ἀποσφάττω: degollar	δύναμαι: poder	λαμβάνω: coger, tomar
ἄρμα, -ατος, τό: carro	διώκω: perseguir	Λυκόρμας, -ου, ὁ: Licorma
ἄρπάζω: raptar	Εὐηνος, -ου, ὁ: Eveno	Μάρπησσα, -ης, ἡ: Marpesa
Ἀφαρέως, -έως, ὁ: Afareo	Ἰδας, -ου, ὁ: Idas	παῖς, -ιδός, ὁ: hijo
βάλλω: tirar, lanzar	ἵππος, -ου, ὁ: caballo	ποταμός, -ου, ὁ: río
γεννάω: engendrar	καλέω: llamar	ὑπόπτειρος, -ον: alado
	καταλαμβάνω: alcanzar	

BLOQUE 2: Morfología y Sintaxis: independientemente del texto traducido, conteste 2 preguntas de las 4 propuestas (valor: 1 punto/pregunta; puntuación máxima: 2 puntos)

2.1.- Morfología texto 1 (1 punto; 0,25 cada término): Defina morfológicamente:

τινα, ἔσχιζον, οἰκείων, σφήνας.

En el caso de los **nombres, pronombres y adjetivos**, hay que indicar *género, número, caso y grado* (si lo hay para los adjetivos), así como el *nominativo singular* del término de que se trate. En el caso de los **verbos**, hay que indicar, para las formas personales: *persona, número, tiempo, modo y voz*; para los infinitivos: *tiempo y voz*; para los participios: *género, número, caso, tiempo y voz*.

2.2.- Morfología texto 2 (1 punto; 0,25 cada término): Defina morfológicamente:

ἐγέννησε, αὐτόν, ἄρματος, ἵππους.

En el caso de los **nombres, pronombres y adjetivos**, hay que indicar *género, número, caso y grado* (si lo hay para los adjetivos), así como el *nominativo singular* del término de que se trate. En el caso de los **verbos**, hay que indicar, para las formas personales: *persona, número, tiempo, modo y voz*; para los infinitivos: *tiempo y voz*; para los participios: *género, número, caso, tiempo y voz*.

2.3.- Sintaxis del texto 1 (valor 1 punto; 0,5 por sección): Escriba **un atributo** y una construcción **de participio concertado** (señalando claramente el participio y el sustantivo con el que concierta).

2.4.- Sintaxis del texto 2 (valor 1 punto; 0,5 por sección): Escriba, señalando con claridad y precisión su comienzo y final, **una oración adjetiva (de relativo)** y una **oración de infinitivo concertado** (señalando claramente el infinitivo y el verbo del que depende).

BLOQUE 3: Léxico y Literatura: conteste 3 preguntas de las 6 propuestas (valor: 1 punto/pregunta; puntuación máxima: 3 puntos)

3.1.- Léxico (valor 1 punto; 0,25 por cada término): Escriba dos palabras españolas relacionadas etimológicamente con cada uno de los dos siguientes términos o raíces: οἶκος y ἄλγος. Indique las raíces griegas y su significado en español de **gasterópodo** y **pseudónimo**.

3.2.- Léxico (valor 1 punto; 0,25 por cada término): Escriba dos palabras españolas relacionadas etimológicamente con cada uno de los dos siguientes términos o raíces: τέταρες y εἶδος. Indique las raíces griegas y su significado en español de **hidroterapia** y **necrópolis**.

3.3.- Literatura (valor 1 punto): Desarrolle por escrito (máximo dos páginas o caras de folio) el tema: **Homero: La Ilíada**.

3.4.- Literatura (valor 1 punto): Desarrolle por escrito (máximo dos páginas o caras de folio) el tema: **El teatro griego: comedia**.

3.5.- Literatura (valor 1 punto): Ponga en relación género, autor, obra y tema.

La respuesta correcta para cada relación puede darse separando con guiones las numeraciones de cada elemento (ej. A-1-a-i) o incluyendo el texto completo de género-autor-obra y, en el apartado temático, las dos o tres palabras iniciales del mismo que dejan clara la elección hecha (género-autor-obra-primeras palabras del tema...).

GÉNERO	AUTOR	OBRA	TEMA
A. épica	1. Esquilo	<i>a. Lisístrata</i>	i. ritos y poesía de encargo
B. lírica coral	2. Aristófanes	<i>b. Suplicantes</i>	ii. la paz frente a la guerra
C. comedia	3. Homero	<i>c. Epinicios</i>	iii. mujeres forzadas al matrimonio
D. lírica yámbica	4. Arquíloco	<i>d. Odisea</i>	iv. contenido satírico
E. tragedia	5. Píndaro	<i>e. Yambos</i>	v. Sirenas, Escila y Caribdis

3.6.- Literatura (valor 1 punto): Ponga en relación género, autor, obra y tema.

La respuesta correcta para cada relación puede darse separando con guiones las numeraciones de cada elemento (ej. A-1-a-i) o incluyendo el texto completo de género-autor-obra y, en el apartado temático, las dos o tres palabras iniciales del mismo que dejan clara la elección hecha (género-autor-obra-primeras palabras del tema...).

GÉNERO	AUTOR	OBRA	TEMA
A. comedia	1. Tucídides	<i>a. Edipo Rey</i>	i. la cólera de Aquiles
B. tragedia	2. Homero	<i>b. Ilíada</i>	ii. obra objetiva y científica
C. lírica mélica	3. Sófocles	<i>c. Nubes</i>	iii. belleza, erotismo, sensibilidad
D. épica	4. Aristófanes	<i>d. Poemas</i>	iv. sátira contra los filósofos
E. historiografía	5. Safo	<i>e. Guerra del Peloponeso</i>	v. búsqueda del asesino de su padre

Prueba de Evaluación de Bachillerato para el Acceso a la Universidad Curso 2021-2022

Materia: HISTORIA DEL ARTE

Tiempo máximo de la prueba: 1h 30 min

INSTRUCCIONES PARA REALIZAR EL EXAMEN

El examen consta de **3 bloques de preguntas**.

El **primer bloque** tiene una valoración de **4 puntos**. Consta de **2 preguntas**, de las cuales el estudiante ha de **elegir 1**, con un valor de 4 puntos.

El **segundo bloque** tiene una valoración de **5 puntos**. Se presentan **4 láminas a comentar**, de 2,5 puntos cada una; el estudiante ha de elegir 2 láminas y comentarlas.

El **tercer bloque** tiene una valoración de **1 punto**. Se presentan **cuatro cuestiones semiobjetivas**, de 0,5 puntos cada una; el estudiante ha de elegir dos de ellas.

Es obligatorio responder a cuestiones de cada bloque para llegar a la puntuación máxima del examen (10).

Observación importante: en ningún caso se corregirá un número mayor de preguntas de las indicadas en cada bloque. Para la corrección se seguirá el orden en el que las respuestas aparezcan desarrolladas por el estudiante. Sólo si el estudiante ha tachado alguna de ellas, se entenderá que esa pregunta no debe ser corregida; en ese caso se le corregirá, además, aquella que ocupase el correspondiente y lógico lugar de la tachada, siempre y cuando pertenezca a su misma agrupación y en el orden de respuesta.

BLOQUE 1. El estudiante debe elegir 1 de los siguientes temas y desarrollarlo:

(Puntuación máxima: 4 puntos).

1. La arquitectura gótica y su ornamentación.
2. La pintura del Cinquecento y el Manierismo: Miguel Ángel, Leonardo, Rafael, Tiziano y El Greco.

BLOQUE 2. El estudiante debe elegir 2 de las cuatro obras siguientes y comentarlas:

(Puntuación máxima: 5 puntos; 2,5 puntos por cada lámina comentada)

Las láminas las tiene el estudiante en la página 2 del presente examen.

BLOQUE 3. El estudiante debe elegir 2 de las cuatro cuestiones siguientes y señalar el estilo y autoría, si procede, de la obra que se propone:

(Puntuación máxima: 1 punto; 0,5 puntos por cada cuestión)

1. El Panteón de Roma.
2. Sala de oración de la mezquita de Córdoba.
3. La Balsa de la Medusa.
4. El Juramento de los Horacios.

BLOQUE 2: comentar 2 de las 4 láminas propuestas (puntuación: 2,5 puntos cada lámina).



Lámina 1



Lámina 2

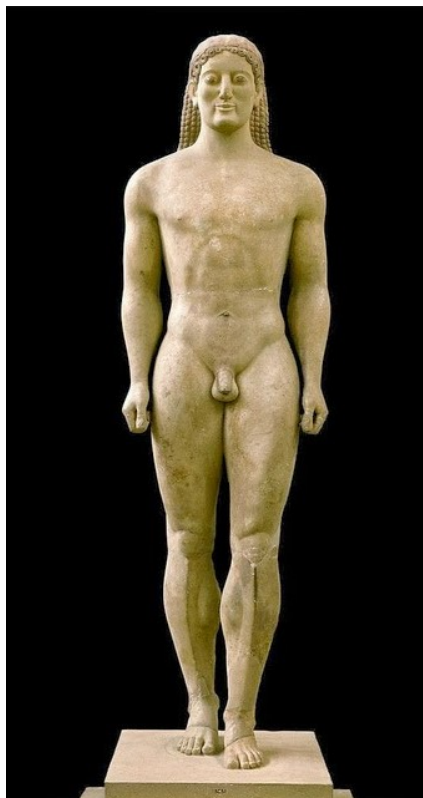

Lámina 3



Lámina 4



Prueba de Evaluación de Bachillerato para el Acceso a la Universidad (EBAU)

Universidad de Extremadura

Curso 2021-2022

Materia: **HISTORIA DE ESPAÑA**

Tiempo máximo de la prueba: 1h 30 min

INSTRUCCIONES PARA REALIZAR EL EXAMEN: El examen consta de tres apartados vinculados a distintos bloques de contenido en los que queda estructurado el temario:

- Dos textos de los que se elegirá UNO, que deberá ser objeto de análisis y contextualización. Al texto elegido se asocia expresamente una cuestión derivada de los estándares de aprendizaje evaluables, que requerirá un desarrollo de sus aspectos fundamentales y complementarios con los del comentario realizado. Se recomienda una extensión para la respuesta de cara y media de folio o de un folio completo. La máxima puntuación alcanzable en esta parte del examen es de **4 puntos**.
- Dos temas para desarrollar, de los que el estudiante elegirá UNO, vinculados a los estándares de aprendizaje referidos a la etapa contemporánea anterior a 1975. Se recomienda utilizar cara y media de folio o un folio completo. La máxima puntuación alcanzable en esta parte del examen es de **3 puntos**.
- Seis cuestiones relacionadas con diferentes bloques del temario, de las que se responderán como máximo TRES de forma sintética, pero con suficiente amplitud y rigor. Se recomienda que se dediquen entre 12 y 15 líneas para cada cuestión. La máxima puntuación alcanzable en esta parte del examen es de **3 puntos** (1 punto máximo por cada una de las tres preguntas elegidas por el estudiante).

Es obligatorio responder a cuestiones de cada bloque para llegar a la puntuación máxima del examen (10 puntos).

Observación importante: En ningún caso se corregirá un número mayor de preguntas de las indicadas. Para la corrección se seguirá el orden en el que las respuestas aparezcan desarrolladas por el estudiante. Sólo si el estudiante ha tachado alguna de ellas se entenderá que esa pregunta no debe ser corregida; en ese caso, se le corregiría aquella que ocupase el correspondiente y lógico lugar de la tachada, siempre y cuando pertenezca a su misma agrupación y en el orden de respuesta.

1.- Señala y contextualiza las ideas fundamentales de uno de estos dos textos, y desarrolla la cuestión temática vinculada al texto que hayas elegido.

A. Señala y contextualiza las ideas fundamentales que te sugiere el texto y relaciónalas con los fundamentos ideológicos y el funcionamiento del sistema político de la Restauración ideado por Cánovas.

Valentí Almirall, "España tal cual es" (1886).

"Lo mismo si el sufragio es universal que restringido, nunca hay más que un solo elector, el Ministro de la Gobernación. Este con sus gobernadores de provincia y el innumerable ejército de empleados de todas clases (...) ejecuta y consume las elecciones (...) Para hacer las listas de electores se ponen en ellas algunos nombres verdaderamente perdidos entre una multitud de imaginarios y, sobre todo, de difuntos. El autor de estas líneas, ha visto repetidas veces que su padre, fallecido ya hace algunos años, iba a depositar su voto en la urna bajo la figura de un barrendero de la ciudad o de un sabueso de policía, vestido con traje prestado (...) Este sistema de elecciones por medio de la resurrección de los muertos y los agentes de policía vestidos de paisano no es, sin embargo, lo peor de los medios empleados para falsear el sufragio por nuestros pretendidos defensores del parlamentarismo y del sistema representativo (...) lo que hacen es pura y sencillamente aumentar el número de votos hasta tener asegurada la elección del candidato adicto."

B. Señala y contextualiza las ideas fundamentales del texto, y relaciónalas con la dimensión internacional de la Guerra Civil y la importancia de la intervención extranjera en el desencadenamiento y desarrollo del conflicto.

Discurso de Negrín, Presidente del Gobierno de la República ante la Sociedad de Naciones en Ginebra, septiembre de 1937.

“La intervención comienza tan pronto como fracasa la táctica de la sorpresa. Ante la incapacidad rebelde para vencer de un solo golpe la inesperada resistencia republicana, Alemania e Italia, (...) pasan del apoyo político a la rebelión, a sostenerla con las armas. Los envíos de material de guerra alemán e italiano a los rebeldes adquieren en el curso de pocos días un ritmo acelerado. A falta de otra ayuda que conceder por el momento, Portugal ofrece generosamente desde el principio la colaboración ilimitada de sus puertos y fronteras (...). Cuando, en el mes de noviembre, España viene a la Asamblea, la rebelión militar ha dejado ya de ser un asunto español. El Acuerdo de No Intervención, apenas firmado, acusa por sí solo el carácter internacional del conflicto. España sube a esta tribuna (...) para denunciar la existencia en Europa de un estado de guerra. ‘Los campos ensangrentados de España son ya, de hecho, los campos de batalla de la guerra mundial’, dice en esa ocasión quien ostentaba entonces aquí la representación de mi país, y todo lo ocurrido desde entonces ha venido a demostrar gráficamente la justeza de sus palabras. En sí mismo, el Acuerdo de No Intervención, aparte de constituir un atentado flagrante a los derechos de una nación soberana, y de estar en contradicción rotunda con las normas más elementales de la ley internacional, supone la primera concesión, en el caso de España, a la política del hecho consumado, practicada con tan halagador éxito, gracias a la tolerancia de los demás, por los llamados Estados totalitarios.”

2.- Desarrolla uno de estos dos temas:

A. Explica las causas y el desarrollo del proceso de independencia de las colonias americanas.

B. Describe la evolución de la dictadura de Primo de Rivera, desde el Directorio militar al Directorio civil y su final.

3.- Desarrolla tres de estas seis cuestiones y explica la importancia y el significado histórico de cada una de ellas (Se recomienda una extensión para cada una de ellas entre 12 y 15 líneas).

- A. La Romanización de la Península Ibérica.
- B. Califato de Córdoba: Abderramán III y Almanzor.
- C. Conquista y Colonización de América: Leyes de Indias.
- D. Decretos de Nueva Planta y Centralismo Borbónico.
- E. Constitución del 78 y Estado de las Autonomías.
- F. Sufragio censitario, sufragio universal y consecución del voto femenino.



Prueba de Evaluación de Bachillerato para el Acceso a la Universidad Curso 2021-2022

Materia: Lengua extranjera (Inglés)

Tiempo máximo de la prueba: 1h 30 min

INSTRUCCIONES PARA REALIZAR EL EXAMEN

El examen consta de tres bloques de preguntas cuyo valor máximo es de 5, 3 y 2 puntos, respectivamente. Es obligatorio contestar las preguntas indicadas en cada bloque para llegar a la puntuación máxima del examen (10).

En ningún caso se corregirá un número de respuestas mayor de lo indicado para cada bloque. Para la corrección se seguirá el orden en el que las contestaciones aparezcan desarrolladas por el estudiante. Solo si el estudiante ha tachado alguna de ellas, se entenderá que esa respuesta no debe ser corregida y se procederá a corregir la siguiente de su mismo bloque.

PRIMER BLOQUE: COMPRENSIÓN LECTORA

Este bloque contiene dos textos ("Reading comprehension: Text 1" y "Reading comprehension: Text 2"), cada uno de ellos seguido por dos grupos de preguntas de comprensión lectora. El alumno deberá escoger **uno de los dos textos** y contestar las preguntas del texto elegido de la siguiente manera:

- Tres de las cuatro preguntas del primer ejercicio.

- Cuatro de las cinco preguntas del segundo ejercicio.

Reading comprehension: Text 1

Why African Birds are Seeking Refuge from Climate Change in Spain

Birds from Africa such as the common bulbul are colonizing southern Spain, while storks and swallows are migrating less to Africa; meanwhile, some species of duck are remaining further north and no longer heading south to Andalusia. In short, millions of birds are modifying their habits, becoming sentinels of climate change as they adapt to the warming weather.

These new living conditions triggered by global warming bring advantages and disadvantages. On the positive side, Juan Carlos del Moral, social science coordinator for the Spanish Ornithological Society, points out that in the Euro-African migratory system, which passes through the Iberian Peninsula, "birds are beginning to spend winter further north, which prevents them from having to cross the formidable barrier that is the Sahara."

More negatively, there are imbalances when the birds are not able to adjust their life cycles to the advance of spring, which results in population decline. "Many birds no longer leave," says Del Moral. And those that still migrate return earlier because spring comes earlier, "which can kill them because there are no insects, or because it gets cold again and they don't have time to leave for warmer areas," he adds.

Tattooed in the DNA of species such as storks and swallows is the annual migration from Europe to the Sahel, where they spend the winter. But if, thanks to global warming, they enjoy a milder climate in the countries of departure, "why make the dangerous journey across the Sahara?" asks biologist Del Moral. His data show that a growing number of these birds are not making this journey. "The increasingly mild winters in these places make it easier for them to stay at home where they can find food and don't have to fly for miles," explains Del Moral.

Adapted from www.elpais.com

EXERCISE 1. Answer 3 of the following 4 questions, providing evidence from the text (maximum 1 point each, total 3 points):

- According to the text, do some birds still migrate to Africa?
- According to the text, is the following statement true or false?
Global warming only has negative consequences for wildlife.
- According to the text, do some birds die because of the inability to adapt to climate change?
- Does the writer say that migrating is an innate habit of some bird species?

EXERCISE 2. Find in the text words to solve 4 of the following 5 questions. Use just one word in each case (maximum 0,5 points per word, total 2 points):

- A synonym for *occupying, establishing in an area*.
- A synonym for *obstacle, difficulty*.
- Find a word for this definition: *all the inhabitants of a particular place*.
- Find a word for this definition: *the action of starting a journey or travel*.
- An antonym for *safe, harmless*.

Reading comprehension: Text 2

Trans Swimmer Revives an Old Debate in Elite Sports: What Defines a Woman?

For nearly a century, certain elite athletes have been subject to hormonal testing to compete in women's events. At the Ivy League women's swimming championships this week, many eyes in the crowd will be fixed on Lia Thomas, a star of the University of Pennsylvania team. In recent months, Thomas has made headlines not only for her speed, but also for her gender identity. In 2019, while competing on the men's team, Thomas began to medically transition, taking testosterone blockers and estrogen. Although her swim times slowed considerably, she's still a regular winner in several women's events, raising questions about the role of testosterone in athletic performance.

Some have asked for her to be separated from ordinary competition, arguing that her body went through changes during puberty that gave her an unfair advantage. But others have expressed the opinion that there's no justification for excluding transgender athletes like her.

These complicated questions over the nature of athleticism are not new in women's sports. They have come up many times over the past century, typically when an athlete deemed too masculine started to win. Sports authorities have relied on medical tests — whether anatomical, chromosomal or hormonal — to determine eligibility in women's categories, while requiring no analogous tests for men. But in the world of elite physical performance, where the limits of biology are stretched, science has never provided straight answers.

"Trans women, in general, aren't winning in all sports," said Dr. James Barrett, the director of the Adult Gender Identity Clinic in London. "It's not obvious that there's necessarily an advantage at all." "In the end, it's about how we think about who is a woman, right?" said Katrina Karkazis, an anthropologist at Amherst College.

Adapted from www.nytimes.com

EXERCISE 1. Answer 3 of the following 4 questions, providing evidence from the text (maximum 1 point each):

- According to the text, is the following statement true or false?
Lia Thomas can't swim as fast as she did before transitioning.
- Does the author say that everybody agrees that trans women should be excluded from women's competitions?
- According to the text, are men subjected to medical tests in order to compete in men's categories?
- According to the text, is the following statement true or false?
It is clear that trans women have an advantage in all sports.

EXERCISE 2. Find in the text words to solve 4 of the following 5 questions. Use just one word in each gap (maximum 0,5 points per word, total 2 points):

- Give a word for the following definition: *a large number of people gathered together at the same place.*
- A synonym for *velocity, quickness*
- An adjective for anything related to bodily structure.
- Give a word for the following definition: *of the same or comparable nature; with similar characteristics.*
- An antonym for *common, average.*

SEGUNDO BLOQUE: REDACCIÓN

El segundo bloque consiste en una pregunta de redacción con tres opciones, de las cuales el alumno deberá escojer y realizar tan solo una. La redacción tendrá que contener cien palabras como mínimo. La puntuación máxima es de tres puntos.

- Write a story that begins with the following words: "Many people at school thought that Lia was too masculine." **Remember that the 10 words in this sentence cannot be counted in the 100 words you must write.**
- Write a letter to the Olympic Committee discussing whether trans athletes should take part in the Olympics (and how).
- Do you think climate change affects the habits of animals? Why or why not? How?

TERCER BLOQUE: TRANSFORMACIÓN GRAMATICAL

El tercer bloque contiene seis ejercicios de transformación gramatical, de los cuales el alumno deberá escojer y contestar exclusivamente cuatro. Cada ejercicio contestado vale medio punto como máximo. La puntuación máxima del bloque en su conjunto es de dos puntos.

- Rewrite the following sentence in reported speech, beginning "The scientist believed..."
'There have been imbalances when the birds adjust their life cycles poorly to the advance of spring'.
- Rewrite the following sentences using a non-defining relative clause.
The Euro-African migratory system is changing rapidly. This system passes through the Iberian Peninsula.
- Complete the second sentence so that it means the same as the first one. **You must not change the initial two words in any way or omit any element from the original sentence:**
In the world of elite physical performance, science has never provided straight answers.
Straight answers
- Rewrite the following sentence as a second-type (hypothetical) conditional:
If birds enjoy a milder climate in these countries, why will they make the dangerous journey across the Sahara?
- Rewrite the following sentence in the interrogative form of the conditional perfect.
Thomas has made headlines for her gender identity
- Rewrite the following sentence in the active voice. Do not omit any part of it.
At the Ivy League championships this week, many questions will be asked by the press about Lia Thomas.



Prueba de Evaluación de Bachillerato para el Acceso a la Universidad (EBAU)

Universidad de Extremadura

Curso 2021-2022

Materia: LATÍN II

Tiempo máximo de la prueba: 1h 30 min

INSTRUCCIONES PARA REALIZAR EL EXAMEN

El examen consta de tres bloques o agrupaciones de preguntas:

- I) **TRADUCCIÓN DE UN TEXTO.** (Puntuación máxima: 5 puntos) En este primer bloque se presentan dos textos (uno de Eutropio y otro de Fedro), de los que el estudiante deberá elegir uno y traducirlo.
- II) **GRAMÁTICA.** (Puntuación máxima: 3 puntos) En este segundo bloque se presentan seis preguntas, de 1 punto cada una, de las que el estudiante deberá elegir libremente tres preguntas y responderlas.
- III) **LITERATURA.** (Puntuación máxima: 2 puntos) Este tercer bloque se subdivide en dos partes: una pregunta abierta de desarrollo (puntuación máxima: 1,5 puntos) y otra de relacionar género, autor, obra y tema (0,5 puntos). Cada una de estas preguntas consta, a su vez, de dos opciones, de manera que el estudiante deberá elegir libremente una de las preguntas abiertas de desarrollo y una de las preguntas de relacionar, hasta sumar un máximo de dos puntos.

Es obligatorio responder a cuestiones de cada bloque para llegar a la puntuación máxima del examen (10).

OBSERVACIÓN IMPORTANTE: en ningún caso se corregirá un número mayor de preguntas de las indicadas para cada bloque. Para la corrección se seguirá el orden en el que las respuestas aparezcan desarrolladas por el estudiante (sólo si el estudiante ha tachado alguna de ellas, se entenderá que esa la pregunta no debe ser corregida). En ese caso, se le corregirá aquella que ocupase el correspondiente y lógico lugar de la tachada, siempre y cuando pertenezca a su misma agrupación y en el orden de respuesta.

I) **TRADUCCIÓN (Puntuación máxima: 5 puntos).** Traduce al español uno de los dos textos siguientes:

TEXTO 1. Eutropio, *Breviario* 2.14.

[Año 275 a.C. Los cónsules Curio Dentato y Cornelio Léntulo luchan contra Pirro, rey del Epiro. Curio vence causando una gran mortandad. Pirro huye, pero muere poco después].

Consules deinde Curius Dentatus et Cornelius Lentulus adversum¹ Pyrrhum missi sunt. Curius contra eum² pugnāvit, exercitum eius cecīdit³, Tarentum fugāvit⁴, castrā cēpit. Eō diē caesā sunt⁵ viginti triā miliā hostium. Pyrrhus etiam a Tarentō mox recēssit et apud Argos⁶, Graeciae civitatem, occisus est.

¹ *Adversum*. Preposición de acusativo: "contra".

² *Eum*. Se refiere a Pirro. También el *eius* que sigue.

³ *Cecīdit*. Del verbo *caedo*, *caedēre*: "destruir, aniquilar".

⁴ *Fugo*, *fugāre*: "Ahuyentar, hacer huir a alguien" (+ acusativo de dirección a donde).

⁵ *Caesā sunt*. Perfecto pasivo del verbo *caedo*: "matar".

⁶ *Argi*, *ōrum*. Argos, ciudad de Grecia.

TEXTO 2. Fedro, *Fábulas* (App. 3). No se debe pedir más de lo justo.

[Fedro asegura que si hubiera podido ser él el creador de la raza humana, la habría dotado de las cualidades más sobresalientes de cada animal]

Si Naturā arbitriō meō finxisset
genus mortāle, longē instructius¹ esset.
Nam nobis attribuisset cunctā commodā²
quae Fortunā indulgens cui animalī³ dedit⁴:
elephantī vires et leōnis impetum,
cornīcis aevum, gloriam taurī trucis⁵.

¹ *Instructius*: "Mejor provisto, mejor dotado". Referido a *genus mortale*.

² *Commodā*. De *commodum*, *-i*: "Comodidad, ventaja".

³ *Cui animalī*. Dativo: "a cada animal".

⁴ *Dedit*. Perfecto de *do*, *das*, *dare*.

⁵ *Trucis*. Del adjetivo *trux*, *trucis*: "salvaje", "bravo".

II) **GRAMÁTICA. (Puntuación máxima: 3 puntos)** Responde a tres de estas seis preguntas.

1. Morfología. Analiza morfológicamente las siguientes palabras del **texto 1**.

(0,5 puntos cada palabra. Total: 1 punto).

- *occisus est* (persona, número, tiempo, modo, voz).
- *civitātem* (caso, género, número).

2. Morfología. Analiza morfológicamente las siguientes palabras del **texto 2**.

(0,5 puntos cada palabra. Total: 1 punto).

- *attribuisset* (persona, número, tiempo, modo, voz).
- *leōnis* (caso, género, número).

3. Sintaxis. Señala en el **texto 1** e identifica una aposición y un ablativo complemento circunstancial de lugar. (0,5 puntos cada estructura. Total: 1 punto).

4. Sintaxis. Señala en el **texto 2** e identifica un participio de presente concertado y una oración subordinada de relativo (0,5 puntos cada estructura. Total: 1 punto).

5. Léxico. (0,5 puntos cada palabra. Total: 1 punto):

- *formīcam*: Indica y explica la evolución fonética de esta palabra latina al español.
- *insignia*: Indica dos palabras españolas (un cultismo y una palabra patrimonial) relacionadas etimológicamente con esta palabra latina.

6. Léxico. (0,5 puntos cada palabra. Total: 1 punto):

- *falcōnem*: Indica y explica la evolución fonética de esta palabra latina al español.
- *recipĕre*: Indica dos palabras españolas (un cultismo y una palabra patrimonial) relacionadas etimológicamente con esta palabra latina.

III) LITERATURA. (Puntuación máxima: 2 puntos). Responde a una de las dos opciones que se plantean en cada una de las preguntas siguientes.

1. Pregunta abierta de desarrollo (1,5 puntos). Responde a una de las dos siguientes opciones:

Opción 1.A. El teatro romano: la comedia (Plauto y Terencio).

Opción 1.B. La historiografía latina.

2. Relacionar género, autor, obra y tema (0,5 puntos). Responde a una de las dos siguientes opciones.

Para la respuesta, separa con guiones las numeraciones de cada elemento (ej. A-1-a-i) o bien escribe el texto de cada columna, según el orden en que aparece (GÉNERO-autor-obra-tema...).

Opción 2.A.

GÉNERO	AUTOR	OBRA	TEMA
A. FÁBULA	1. Salustio	a. <i>Pro Milone</i>	i. Relato de una conspiración para dar un golpe de estado en Roma (63 a.C.)
B. ORATORIA	2. Fedro	b. <i>Miles gloriosus</i>	ii. Estilo claro y sencillo, finalidad moralizante.
C. COMEDIA	3. Virgilio	c. <i>Eneida</i>	iii. Discurso judicial de defensa
D. HISTORIOGRAFÍA	4. Plauto	d. La rana que reventó y el rey	iv. El héroe sobrevive a la guerra de Troya
E. ÉPICA	5. Cicerón	e. <i>Conjuración de Catilina</i>	v. Su protagonista es un soldado fanfarrón

Opción 2.B.

GÉNERO	AUTOR	OBRA	TEMA
A. FÁBULA	1. Virgilio	a. <i>Anfitrión</i>	i. Discurso judicial contra el gobernador de Sicilia.
B. ORATORIA	2. Fedro	b. <i>Verrinas</i>	ii. Justificación ante Roma de sus campañas militares
C. COMEDIA	3. Plauto	c. <i>Eneida</i>	iii. Reivindicación del débil frente al poderoso
D. HISTORIOGRAFÍA	4. Cicerón	d. <i>Guerra de las Galias</i>	iv. Personajes: Júpiter, Sosias, Alcmena
E. ÉPICA	5. César	e. El milano y las palomas	v. Origen divino de Roma, nacida para un glorioso destino

Prueba de Evaluación de Bachillerato para el acceso a la Universidad Curso 2021-2022

Asignatura: Lengua castellana y Literatura II

Tiempo máximo de la prueba: 1h 30 min

INSTRUCCIONES PARA REALIZAR EL EXAMEN

El examen consta de tres bloques de preguntas (bloque I, bloque II y bloque III) cuyo valor máximo es de 4, 3 y 3 puntos, respectivamente. Es obligatorio responder a las preguntas indicadas en cada bloque para llegar a la puntuación máxima del examen (10).

En ningún caso se corregirá un número de preguntas mayor de lo indicado para cada bloque. En la corrección se seguirá el orden en el que las respuestas aparezcan desarrolladas por el estudiante. Solo si el estudiante ha tachado alguna de ellas, se entenderá que esa pregunta no debe ser corregida y se procedería a corregir la siguiente de su mismo bloque.

I. PRIMER BLOQUE: COMUNICACIÓN ESCRITA

Este bloque contiene dos textos (texto 1 y texto 2); cada uno de ellos va seguido de dos grupos de preguntas entre las cuales hay que elegir 2 de la siguiente forma:

Preguntas referentes al texto: el estudiante elegirá uno de los dos textos y dará respuesta a la pregunta 1 y a la pregunta 2. Cada una de las preguntas tendrá una calificación máxima de 2 puntos.

Texto 1:

Ahora que el idioma tal como lo escribimos hoy está a punto de desaparecer destruido por los nativos digitales en las redes, quisiera rendir homenaje a un maestro de escuela, de quien a los ocho años aprendí todo lo que sé de ortografía. Se llamaba Manuel Segarra. Gran parte de mi pasión por la escritura se la debo a aquel maestro cuyo recuerdo llevo en el corazón desde el fondo de mi niñez. En aquellos tiempos de la más **desolada** posguerra don Manuel se tomaba muy en serio su vocación. Aún lo veo con su guardapolvo color mostaza y las manos colgadas de las axilas por los pulgares paseándose entre las filas de pupitres mientras repetía lenta y espaciadamente en voz alta las palabras del dictado. Sentías su presencia detrás. Sabías que iba a **inspeccionar** en tu cuaderno la hache, la jota, la uve, la elle y que probablemente cualquier falta de ortografía iría acompañada por una colleja. En aquel tiempo a los maestros se les escapaba a veces algún **sopapo** o te daban con la regla en la palma de la mano. La ortografía estaba implicada en una sensación de terror. Cualquier profesor que ponga hoy la mano sobre un alumno se expone a un grave problema, pero entonces el castigo físico era aceptado con normalidad por la pedagogía, hasta el punto [de] que si en casa decías que el maestro te había pegado, encima tu padre te daba otra paliza. Entre los papeles de una carpeta olvidada descubro la fotografía del curso escolar de 1944, en la que estoy muy serio al lado de este maestro. “Tú aquí conmigo” —recuerdo que me dijo don Manuel—. La Real Academia suele aceptar con gran parsimonia nuevos vocablos de la calle mientras hoy los niños están creando cada día con los dedos un lenguaje distinto. En esta lucha desigual quiero recordar a aquel maestro de escuela que me enseñó a escribir bien con una ortografía que ya forma parte de la **melancolía**.

(Manuel Vicent, “Ortografía”, *El País*, 23 de diciembre de 2017).

PREGUNTA 1. Resuma el texto propuesto, identifique su tipología y señale algunas de sus características.

PREGUNTA 2. Elija **una** entre estas dos afirmaciones, explique si está de acuerdo con la idea que expresa y argumente su respuesta:

1. “El idioma tal como lo escribimos hoy está a punto de desaparecer destruido por los nativos digitales en las redes”.
2. “La Real Academia suele aceptar con gran lentitud nuevos vocablos de la calle mientras hoy los niños están creando cada día con los dedos un lenguaje distinto”.

Texto 2:

La democratización del conocimiento se ha producido en paralelo a los avances en la escolarización, a la construcción de regímenes de derecho y a la **cimentación** y consolidación de pilares que sostienen y garantizan las libertades de conciencia, pensamiento y expresión. Si en épocas pretéritas el saber estaba en posesión de unos pocos privilegiados, en nuestros días cualquiera puede tener acceso a infinitas fuentes por las que brotan la cultura, el arte o la ciencia. Como ocurre con todas esas materias, a las que hoy cualquiera puede **acceder** gracias a la educación universal y gratuita o a través del maná de internet, sucede con la literatura, que es fuente de conocimiento y entretenimiento.

Hace no demasiado tiempo, los libros no eran un objeto **asequible** para las clases populares. Eran un artículo de lujo. Y para que un libro llegase a una casa, habían de combinarse no pocos factores. Además de la conciencia paterna y/o materna sobre la importancia de la lectura, había que disponer de una mínima holgura dineraria que permitiese no sufrir carestías por la decisión de adquirir un libro.

Sin leer se podía vivir; sin tener algún alimento que llevarse a la boca, no. Y no pocos progenitores convivían con el **anhelo** íntimo de que sus hijos pudieran tener acceso a aquello que a ellos se les había negado. Pero no demasiados de ellos disponían de capacidad económica para proporcionarles lo que deseaban.

Con el tiempo, el desarrollo económico y social ensanchó los márgenes, abrió un campo de nuevas posibilidades y convirtió lo inasible en alcanzable.

A algunos chavales del presente les parecerá un cuento, pero, hace solo unas décadas, las familias contraían deudas —que pagaban a plazos— para poder disponer de una enciclopedia en casa o para ir dotando con nuevos ejemplares su biblioteca privada.

Visto con perspectiva, aquel esfuerzo romántico de las familias emociona. En nuestros días, sin embargo, se venden y compran muchos libros. Se leen algunos menos de los que se compran. Pero lo preocupante es que ya hay algunas generaciones que no se acercan a un libro salvo cuando en el colegio les obligan a ello. Y quien hoy no lee es porque no quiere. Porque cualquiera puede leer desde los clásicos hasta las últimas novedades del mercado sin pagar un céntimo de euro, gracias a una extensa red de bibliotecas públicas y de plataformas virtuales de lectura legal y gratuita.

(Antonio Galván González, “Leer”, *El Periódico Extremadura*, 9 de abril de 2022).

PREGUNTA 1. Resuma el texto propuesto, identifique su tipología y señale algunas de sus características.

PREGUNTA 2. Elija **una** de las dos afirmaciones siguientes, explique si está de acuerdo con la idea que expresa y argumente su respuesta:

1. “Si en épocas pretéritas el saber estaba en posesión de unos pocos privilegiados, en nuestros días cualquiera puede tener acceso a infinitas fuentes por las que brotan la cultura, el arte o la ciencia”.
2. “Lo preocupante es que ya hay algunas generaciones que no se acercan a un libro salvo cuando en el colegio les obligan a ello”.

II. SEGUNDO BLOQUE: CONOCIMIENTO DE LA LENGUA

Este bloque consta de dos preguntas:

1. Pregunta sobre léxico: se proponen dos grupos de 4 palabras cada uno, extraídas de los textos (grupo 1, palabras del texto 1; grupo 2, palabras del texto 2). El estudiante elegirá un total de **dos** entre las 4 palabras propuestas del grupo elegido. La calificación máxima será de 1 punto.

2. Pregunta sobre sintaxis: se presentan 2 oraciones para realizar un análisis sintáctico; hay que elegir una de ellas. La puntuación máxima de este bloque es de 2 puntos.

1. PREGUNTA 1. Defina **dos** de las palabras elegidas de uno de los grupos, identifique sus categorías gramaticales y construya una frase con cada una de ellas:

a) **Grupo 1:** *desolado, sopapo, inspeccionar, melancolía.*

b) **Grupo 2:** *cimentación, acceder, asequible, anhelo.*

2. PREGUNTA 2. Elija una de las dos oraciones que se proponen y realice un análisis sintáctico, con la correspondiente explicación:

a) **Oración 1:** Sabías que él inspeccionaría en tu cuaderno todas las letras y que probablemente cualquier falta de ortografía merecería una colleja.

b) **Oración 2:** El desarrollo económico y social ensanchó los márgenes y abrió un campo de nuevas posibilidades que convirtió lo inasible en alcanzable.

III. TERCER BLOQUE: EDUCACIÓN LITERARIA. Se proponen 2 preguntas sobre el temario de Literatura castellana; hay que elegir una de ellas. La puntuación máxima de este bloque es de 3 puntos.

1. Elija una entre las dos preguntas que se proponen:

PREGUNTA 1: El teatro español en el primer tercio del siglo XX.

PREGUNTA 2: La poesía desde la guerra civil hasta los años 50.



**Prueba de Evaluación de Bachillerato
para el Acceso a la Universidad (EBAU)**
Universidad de Extremadura
Curso 2021-2022

Materia: Matemáticas Aplicadas a las Ciencias Sociales II

Tiempo máximo de la prueba: 1h 30 min

INSTRUCCIONES PARA REALIZAR EL EXAMEN

El examen consta de 10 problemas cuyo valor máximo es de 2 puntos cada uno. El estudiante ha de elegir 5 problemas. En ningún caso deberá responder a un número mayor del indicado porque en la corrección del examen sólo se tendrán en cuenta los cinco primeros problemas resueltos. Si se desea que alguno de ellos no sea tenido en cuenta, el estudiante ha de tacharlo y dejarlo claramente indicado. En ese caso, además de los cuatros primeros problemas sin tachar, se corregiría el que ocupe el sexto lugar

PROBLEMA 1 (2 puntos)

Dadas las matrices $A = \begin{pmatrix} -1 & 2 \\ 2 & 3 \end{pmatrix}$, $B = \begin{pmatrix} 0 & -1 \\ 2 & 0 \\ 0 & 1 \end{pmatrix}$ y $C = \begin{pmatrix} 2 & 1 & 1 \\ 0 & -1 & -2 \end{pmatrix}$ y.

Calcular la matriz X solución de la ecuación matricial $A \cdot X + C = B^t - 2 \cdot X$ donde B^t es la matriz traspuesta de B . Justificar la respuesta.

PROBLEMA 2 (2 puntos)

Sea A la matriz siguiente:

$$A = \begin{pmatrix} 2 & 0 & 1 \\ 1 & x & 0 \\ -x & 3 & -2 \end{pmatrix}$$

Se pide, justificando las respuestas:

- Determinar para qué valores de x no existe la matriz inversa de A .
- Calcular la inversa de A para $x=2$.

(1 punto)
(1 punto)

PROBLEMA 3 (2 puntos)

Resolver, justificando la respuesta, el siguiente sistema de ecuaciones:

$$\begin{cases} 3x + 2y + z = -3 \\ x + y - 2z = -3 \\ 4x + 3y + 2z = -3 \end{cases}$$

PROBLEMA 4 (2 puntos)

En un taller de decoración se venden espejos y cuadros con un beneficio de 120 euros por cada espejo y 180 euros por cada cuadro. Dispone para la venta de 45 artículos en total entre ambos productos que, previamente, ha fabricado necesitando 1 hora para la fabricación de cada espejo y 4 horas para elaborar cada cuadro, con una disponibilidad de, como mucho, 60 horas. Calcula el número de espejos y cuadros que debe vender para hacer máximos los beneficios así como el valor de dichos beneficios máximos.

PROBLEMA 5 (2 puntos)

Los beneficios de una empresa (en miles de euros) $B(t)$ durante los primeros 10 años dependen del tiempo transcurrido t (en años) desde su creación según la función:

$$B(t) = \begin{cases} t^2 - 8t + 2A & 1 \leq t < 6 \\ Bt & 6 \leq t \leq 10 \end{cases}$$

Calcular, razonando la respuesta, las constantes A y B sabiendo que la función $B(t)$ es continua y que en el año 8 obtuvo unos beneficios de 16 mil euros.

PROBLEMA 6 (2 puntos)

El precio de cierto perfume, $P(x)$, (en euros) depende del porcentaje que contiene de la esencia de cierta flor, x , (en tanto por ciento), de acuerdo con la función:

$$P(x) = 4x^3 - 6x^2 - 24x + 90 \quad 0 \leq x \leq 4$$

Se pide determinar, razonando las respuestas, para qué porcentajes alcanza este perfume sus precios máximo y mínimo y a cuánto ascienden estos precios.

PROBLEMA 7 (2 puntos)

- a) Determinar, razonando la respuesta, el área encerrada por la función $f(x) = -x^2 + x$ y el eje OX entre $x = 0$ y $x = 2$. **(1 punto)**
- b) Determinar, razonando la respuesta, las asíntotas de la función: **(1 punto)**

$$g(x) = \frac{3 - 2x^2}{-x^2 + x}$$

PROBLEMA 8 (2 puntos)

En un quiosco de prensa, el 50% de los clientes compra prensa deportiva, el 15% prensa nacional y el resto prensa regional. El 20% de los clientes de prensa deportiva, el 40% de los de prensa nacional y el 60% de los de prensa regional son mujeres. Se pide, razonando la respuesta:

- a) Calcular la probabilidad de que un cliente de dicho quiosco sea mujer. **(1 punto)**
- b) Calcular la probabilidad de que un cliente, que sabemos que es un hombre, compre prensa regional. **(1 punto)**

PROBLEMA 9 (2 puntos)

El contenido de verdura de los botes de una marca de purés para bebés es una variable que se supone con distribución normal con desviación típica 23 gramos. Se seleccionan al azar 121 botes, registrándose el contenido en verdura de dichos botes, resultando una media de 146 gramos. Hallar un intervalo de confianza, al nivel de confianza del 95%, para la cantidad media de verduras que contienen dichos botes de puré. Razona la respuesta.

PROBLEMA 10 (2 puntos)

Una cadena de supermercados tiene en plantilla 3000 cajeros, 4000 reponedores y 1000 transportistas. Se desea obtener una muestra de 200 trabajadores para una encuesta sobre la satisfacción con el puesto de trabajo. Se pide, razonando las respuestas:

- a) Atendiendo a razones de proporcionalidad, ¿cuántos cajeros, reponedores y transportistas debería seleccionar la empresa para la encuesta? **(1,5 puntos)**
- b) Si 30 de los cajeros encuestados estaban satisfechos con su trabajo, dar una estimación de la proporción de cajeros satisfechos con su puesto de trabajo. **(0,5 puntos)**

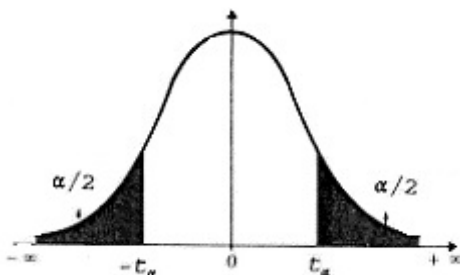

α	0.00	0.01	0.02	0.03	0.04	0.05	0.06	0.07	0.08	0.09
0.0	∞	2.576	2.326	2.170	2.054	1.960	1.881	1.812	1.751	1.695
0.1	1.645	1.598	1.555	1.514	1.476	1.440	1.405	1.372	1.341	1.311
0.2	1.282	1.254	1.227	1.200	1.175	1.150	1.126	1.103	1.080	1.058
0.3	1.036	1.015	0.994	0.974	0.954	0.935	0.915	0.896	0.878	0.860
0.4	0.842	0.824	0.806	0.789	0.772	0.755	0.739	0.722	0.706	0.690



Prueba de Evaluación de Bachillerato para el acceso a la Universidad (EBAU) Curso 2021-2022

Materia: **Matemáticas II**

Tiempo máximo de la prueba: 1h 30 min

INSTRUCCIONES PARA REALIZAR EL EXAMEN. El examen consta de **10 preguntas**, cuyo valor es de **2 puntos cada una**. El estudiante ha de **elegir 5 preguntas**. En ningún caso deberá responder a un número mayor del indicado porque en la corrección del examen sólo **se tendrán en cuenta las cinco primeras preguntas respondidas**. Se seguirá el orden en el que las respuestas aparezcan desarrolladas por el estudiante. Si se desea que alguna de ellas no sea tenida en cuenta, el estudiante ha de tacharla y dejarlo claramente indicado. En ese caso, además de las cuatro primeras preguntas sin tachar, se corregiría la que ocupe el siguiente lugar. **Justificar las respuestas y las soluciones.**

PREGUNTAS

1. Sean las matrices $A = \begin{pmatrix} 2 \\ 1 \\ a \end{pmatrix}$, $B = \begin{pmatrix} 3 \\ -1 \\ -4 \end{pmatrix}$ y $C = \begin{pmatrix} 1 \\ 2 \\ 1 \end{pmatrix}$.

- a) Calcular, cuando sea posible, las matrices $C \cdot B^t$, $B^t \cdot C$, $B \cdot C$, donde B^t es la matriz traspuesta de B . (0,5 puntos)
- b) Hallar $a \in \mathbb{R}$ para que el sistema $x \cdot A + y \cdot B = C$ de tres ecuaciones y dos incógnitas x e y , sea compatible determinado y resolverlo para ese valor de a . (1,5 puntos)

2. Dadas las matrices

$$M = \begin{pmatrix} 3 & 0 & 0 \\ 2 & 3 & 0 \\ 1 & 2 & 3 \end{pmatrix} \quad \text{y} \quad N = \begin{pmatrix} 0 & 1 & 0 \\ 2 & 0 & -2 \\ 0 & -1 & 3 \end{pmatrix}.$$

Calcular la matriz X cuadrada de orden 3 que cumple $M \cdot X - N = 2X$. (2 puntos)

3. Dados el plano π de ecuación $x + 2y - z = 0$ y r la recta de ecuaciones $r \equiv \begin{cases} y - 2x = 1 \\ x - z = 0. \end{cases}$

- a) Hallar el punto de intersección del plano π y la recta r . (1 punto)
- b) Calcular la distancia del origen a la recta r . (1 punto)

4. Dada la recta r definida por

$$\frac{x-1}{2} = \frac{y+1}{3} = \frac{z-2}{1}$$

- a) Hallar la ecuación del plano que pasa por el origen y contiene a r . (1 punto)
- b) Hallar la ecuación del plano que pasa por el origen y es perpendicular a r . (1 punto)



**Prueba de Evaluación de Bachillerato
para el acceso a la Universidad (EBAU)
Curso 2021-2022**

Materia: **Matemáticas II**

Tiempo máximo de la prueba: 1h 30 min

5. Calcular el valor de $a \in \mathbb{R}$ para que la función (2 puntos)

$$f(x) = \begin{cases} \frac{x \cdot e^x - \operatorname{sen} x}{x^2} & \text{si } x \neq 0 \\ a & \text{si } x = 0 \end{cases}$$

sea continua en $x = 0$.

6. Dada la función $f(x) = |x + 1| + |x - 2|$.

- a) Estudiar la continuidad y derivabilidad de la función. (1 punto)
b) Calcular el intervalo donde la función permanece constante. (1 punto)

7. Determinar la función $f(x)$ tal que su gráfica pase por el origen de coordenadas y su derivada sea $f'(x) = (2x + 1)e^{-x}$. (2 puntos)

8. Calcular el área encerrada por la gráfica de la función $f(x) = \operatorname{sen}(2x)$, el eje OX y las rectas $x = 0$ y $x = \pi$. (2 puntos)

9. En un centro educativo han preguntado a sus alumnos acerca de alergias alimentarias, resultando que un 10 % es celiaco y un 15 % es alérgico a la lactosa. Además el 20 % tiene alguna de las dos alergias. Si se elige un alumno al azar, calcular las siguientes probabilidades:

- a) tenga solo una de las dos alergias, (1 punto)
b) sea celiaco si sabemos que no es alérgico a la lactosa. (1 punto)

10. Un examen con opción múltiple está compuesto por 10 preguntas, con cuatro respuestas posibles cada una, de las cuales sólo una es correcta. Suponga que uno de los estudiantes responde todas las preguntas del examen al azar. Calcular la probabilidad de que conteste bien

- a) cinco preguntas, (0,75 puntos)
b) alguna pregunta. (0,75 puntos)
c) Calcular la media y la desviación típica de la distribución. (0,5 puntos)



Prueba de Evaluación de Bachillerato para el Acceso a la Universidad (EBAU)

Universidad de Extremadura
Curso 2021-2022

Materia: Lengua Extranjera-Portugués

Tiempo máximo de la prueba: 1h 30 min

INSTRUCCIONES PARA REALIZAR EL EXAMEN

El examen consta de **3 bloques de preguntas**. El **primero** de ellos tiene una valoración máxima de **4 puntos**. Consta de **2 textos** con sus correspondientes grupos de 8 preguntas, de los cuales el estudiante ha de **elegir un grupo y responder a 5 preguntas**. Cada pregunta está valorada en 0,8 puntos.

En el **segundo** bloque, cuya valoración máxima es de **3 puntos**, se presentan **8 preguntas** para escoger la opción correcta. El estudiante debe **responder a 4 de ellas**, valoradas con 0,75 puntos cada una.

El **tercer** bloque presenta **dos propuestas** de las que el estudiante debe **realizar una**. Cada propuesta consta de **3 opciones para elegir una**. La puntuación máxima de este bloque es de **3 puntos**.

Es obligatorio responder a cuestiones de cada bloque para llegar a la puntuación máxima del examen (10). Las respuestas a todos los ejercicios deberán ser realizadas en portugués.

Observación importante: en ningún caso se corregirá un número mayor de preguntas de las indicadas para cada bloque de preguntas. Para la corrección se seguirá el orden en el que las respuestas aparezcan desarrolladas por el estudiante. Solo si el estudiante ha tachado alguna de ellas, se entenderá que la pregunta no debe ser corregida; en ese caso, se le corregirá, además, aquella que ocupase el correspondiente y lógico lugar de la tachada, siempre y cuando pertenezca a su misma agrupación y en el orden de respuesta.

BLOCO 1- Responda a 5 das perguntas que se oferecem sobre UM dos textos propostos: [4 valores]

Texto 1

516 Arouca: Maior ponte suspensa pedonal do mundo é em Portugal

Falar em Arouca é falar em Passadiços do Paiva! No entanto, a região tem agora uma nova atração que já é notícia no mundo. A “516 Arouca” foi inaugurada no domingo 2 de maio de 2021, feriado municipal. A inauguração da maior ponte pedonal suspensa do mundo contou com a presença da Ministra da Coesão Territorial. A infraestrutura entrou em funcionamento no dia 3 de maio. De acordo com as informações, a ponte pedonal suspensa sobre o rio Paiva tem um vão de cerca de 516 metros e uma altura do rio de aproximadamente 175 metros, exibindo um tabuleiro em gradil metálico com largura útil de 1,20 metros, sempre com guarda lateral. A ponte ligará as margens do rio Paiva nas imediações da Cascata das Agueiras e da Garganta do Paiva, fazendo com que seja possível apreciar estes dois pontos e toda a paisagem envolvente a partir de uma cota superior. A ideia de construir a maior ponte suspensa pedonal do mundo em Portugal poderia ser apenas mais uma ideia. No entanto, tal projeto está a ter já relevância à escala mundial no meio da comunicação social. A título de curiosidade, as pontes suspensas têm uma longa história, pois são algumas das primeiras pontes construídas pelo homem. Foram inicialmente projetadas com madeira e eram bastante instáveis. O século VIII viu a chegada de pontes chinesas construídas colocando pranchas entre pares de correntes de ferro. Esta nova ponte de Arouca já ultrapassou a ponte suspensa Charles Kuonen de 494 metros da Suíça como a ponte suspensa para pedestres mais longa do mundo. Atendendo a que o acesso à ponte está interdito a menores de seis anos, crianças e jovens até aos 17 anos pagam 10 euros, assim como maiores de 65 anos, enquanto o bilhete para a restante população custa 12. Independentemente da data de nascimento, estudantes com o devido comprovativo pagarão apenas 10 euros por uma entrada. O tarifário da ponte “516 Arouca” inclui ainda três modalidades de pack familiar, ao preço de 30 euros para grupos com dois adultos e uma criança ou jovem, 40 para dois adultos e dois menores, e 45 para casais com três descendentes - sendo que, pelo quarto filho e seguintes, acrescerá 5 euros por cada um. Qualquer que seja o formato selecionado, todos os ingressos incluem o direito de acesso aos Passadiços do Paiva, num percurso de mais de oito quilómetros ao longo do rio, entre a praia fluvial do Areinho e a ponte de Espiunca. A presidente da Câmara Municipal de Arouca, Margarida Belém, disse que todo esse tarifário foi definido não para garantir um rápido retorno financeiro do investimento de 2,3 milhões de euros na construção da estrutura, mas sim para fazer jus à “experiência exclusiva proporcionada pela ponte, implantada num território natural valioso e protegido”.

<https://pplware.sapo.pt/informacao/>

1. Que tipo de proteção tem a ponte de que fala o texto?
2. Que devem fazer os estudantes para pagar menos pelo acesso à ponte?
3. Que dois pontos liga o percurso pedestre de que faz parte a ponte?
4. Quanto deverá pagar uma mulher adulta com 49 anos?
5. Que características tinham as primeiras pontes suspensas?

6. As famílias com muitos filhos pagarão mais?
7. Segundo Margarida Belém, porque o tarifário estabelecido é justo?
8. Que pessoas não podem aceder à ponte?

Texto 2

A minha escola é a melhor do mundo

Se hoje estou onde estou, na direção de uma escola em Londres, tal devo em grande parte não só à escola pública, mas à minha escola, aos meus professores, ao tempo dedicado, à sua infinita paciência, ao amor e carinho e à fé tão necessária quando se dedica uma vida a educar e formar gerações e gerações de crianças. Estou, obviamente e como o título indica, a falar da melhor escola do mundo: a Escola Secundária do Monte de Caparica. E não, ninguém diria, ou não estivesse a escola em 498.º no *ranking*, depois de uma queda de quase 100 lugares desde 2020. E como a medida de sucesso se baseia, hoje e sempre, na hipocrisia das notas sem ter em conta o verdadeiro trabalho levado a cabo pelos professores e pessoal auxiliar a queimar as pestanas de manhã à noite em prol das crianças que um dia fomos, a verdade foi a de ter entrado para a universidade, mais precisamente Biologia, e com uma média de 19 na mesma disciplina. E se um dia entrei para o curso de eleição na faculdade de eleição, devo-o infinitamente aos meus professores, os professores que nos acompanharam durante seis anos, do 7.º ao 12.º, desde a professora Margarida, que tantas vezes fez a vez de nossa mãe, ao professor Fernando e à professora Cristina que me ensinaram sobre o amor e o método da Biologia, a professora Alda e a sua infinita energia físico-química, a professora Manuela Carolino que de tanto acreditar em mim levou-me até ao fim. Mas não só. A memória traiçoa-me e, de repente, é impossível nomear todos os professores de um percurso de anos, o professor João, de Geografia, que nos ensinou sobre debates, as professoras de Inglês e Português e a paixão pelas letras e línguas, a professora de Filosofia sempre no leito de Freud e, no entanto, ainda hoje presente no modo de pensar e ver o mundo e Freud tinha razão. E não só, ou não fosse a escola um lugar de aprendizagens e vivências sociais, onde fiz amizades para a vida, onde conheci o amor, onde vivi e sonhei todos os dias e onde ainda hoje volto apesar de já tantos anos passados e todos os cabelos brancos. Trago a Escola Secundária do Monte de Caparica no coração. Localizada nos arredores de Lisboa e, por sua vez, nos arredores de Almada, é uma escola pública de onde saíram professores, diretores, escritores, médicos, engenheiros e arquitetos e tudo isto num ano só. Agora somemos todos os anos e talvez possamos concluir ser esta, de facto, a melhor escola do mundo, assim como a tua escola e todas as escolas são as melhores do mundo, quando por saudade e carinho lá voltamos todos os anos e em jeito de peregrinação ao lugar onde um dia nascemos.

Fonte: João André Costa <https://www.publico.pt/2021/05/21/p3/cronica/>

1. Onde é que fica a escola secundária de que fala o texto?
2. Porque as pessoas gostam de regressar aos lugares da sua infância?
3. A quem deve o autor do texto o acesso ao curso de Biologia com uma média excelente?
4. Quanto descendeu no *ranking* a Escola Secundária do Monte de Caparica nos últimos anos?
5. O que é que não se tem em conta na hora de medir o sucesso escolar?
6. Quais são as características atribuídas aos professores responsáveis por formar gerações e gerações de crianças?
7. Qual é a profissão da pessoa que escreve o texto?
8. Como define a escola o autor do texto?

BLOCO 2 - Responda a 4 das seguintes perguntas indicando a opção correta em cada uma.

[3 valores]

- 2.1. a) É necessário vós estudardes mais durante este ano.
b) É necessário vós estudares mais durante este ano.
c) É necessário vós estudarem mais durante este ano.

- 2.2. a) “verãos” é o plural de “verão”
b) “verões” é o plural de “verão”
c) “verães” é o plural de “verão”

- 2.3. a) Nesse hotel os clientes são muito bem tratados e os cuidam.
b) Nesse hotel os clientes são muito bem tratados e cuidam-nos.
c) Nesse hotel os clientes são muito bem tratados e cuidam-os.
- 2.4. a) Oxalá houver mais atividades para os jovens.
b) Oxalá houvera mais atividades para os jovens.
c) Oxalá houvesse mais atividades para os jovens.
- 2.5. a) A Joana ontem não pode ir ao cinema, mas hoje pode.
b) A Joana ontem não pude ir ao cinema, mas hoje pode.
c) A Joana ontem não pôde ir ao cinema, mas hoje pode.
- 2.6. a) Subes as escadas depressa e sem cuidado.
b) Soubes as escadas depressa e sem cuidado.
c) Sobes as escadas depressa e sem cuidado.
- 2.7. a) Podemos almoçar depois de puseres a mesa.
b) Podemos almoçar depois de pores a mesa.
c) Podemos almoçar depois de pusseres a mesa.
- 2.8. a) Ele enviou o Pedro uma carta do António.
b) Ele enviou ao Pedro uma carta do Antonio.
c) Ele enviou ao Pedro uma carta do António.

BLOCO 3 - Escolha UMA das seguintes propostas de expressão escrita. [3 valores]

1. Escreva uma composição sobre um destes três assuntos. A composição deve ter um mínimo de 80 palavras

- 1.1. Na sua opinião, qual é a melhor forma de viajar para conhecer bem uma cidade?
1.2. Gosta de fazer percursos pedestres no campo?
1.3. Estereótipos sobre Portugal e os portugueses.

2. Escolha uma das situações e elabore o diálogo que se poderia estabelecer entre as pessoas que intervêm. O diálogo deve ter, no mínimo, dez falas, cumprindo o objetivo comunicativo indicado [fórmulas para cumprimentar/despedir não serão levadas em conta, bem como intervenções de "sim", "não"].

- 2.1. Como está muito calor, você e um/a amigo/a de Évora pensam em fazer uma viagem ao Norte.
2.2. A sua mãe pede-lhe para arrumar o quarto e levantar a mesa, mas você tem muito que estudar porque no dia seguinte tem uma prova de matemática. Tente convencê-la para mudar de ideia.
2.3. Há umas semanas, você marcou um quarto num hotel e posteriormente precisou de adiar a data. Agora a rececionista não encontra a reserva. Tente conseguir o quarto que reservou.



Prueba de Evaluación de Bachillerato para el Acceso a la Universidad (EBAU)

Universidad de Extremadura
Curso 2021-2022

Materia: QUÍMICA

Tiempo máximo de la prueba: 1h 30 min

INSTRUCCIONES PARA REALIZAR EL EXAMEN

El examen consta de **10 preguntas**, de las que habrá que **elegir 5**. Cada una de ellas está valorada en **2 puntos**.

Observación importante: No se debe responder a más de cinco preguntas, ya que, aunque se contesten más, sólo se tendrán en cuenta las cinco primeras preguntas respondidas. Si se desea que alguna de ellas no sea tenida en cuenta, el estudiante ha de tacharla y dejarlo claramente indicado. Para la corrección se seguirá el orden en el que las respuestas aparezcan desarrolladas por el estudiante (sólo si el estudiante ha tachado alguna de ellas, se entenderá que esa la pregunta no debe ser corregida).

1) Sea el elemento de número atómico 47.

- Escribir** la configuración electrónica e **indicar** su posición en la tabla periódica.
- Indicar** los números cuánticos del último electrón que entra a formar parte de su configuración electrónica.
- Razonar** el tipo de enlace que mantiene unidos a sus átomos.

Puntuación máxima por apartado: a) 0,75 puntos; b) 0,75 puntos; c) 0,50 puntos

2) Sean las moléculas:

1) CHF₃; 2) H₂S; 3) BCl₃; 4) Br₂.

- Representar** las estructuras de Lewis de las cuatro moléculas
 - Indicar** cuál será la geometría de las moléculas de CHF₃ y BF₃, según la TRPECV.
 - Razonar** cuál es la hibridación del carbono en la molécula de CHF₃.
 - Indicar** si alguna/s de las cuatro moléculas presenta polaridad. **Justificar** la respuesta
- Datos: *Números atómicos (Z): H = 1; B = 5; C = 6; F = 9; S = 16; Cl = 17; Br = 35.*

Puntuación máxima por apartado: 0,50 puntos

3) Se ha medido la velocidad en la reacción $A + b B \rightarrow c C$ a 45°C, para lo que se han diseñado cuatro experimentos en los que se ha obtenido como resultado la siguiente tabla de valores.

Experiencia	[A] ₀ (mol·L ⁻¹)	[B] ₀ (mol·L ⁻¹)	V ₀ (mol·L ⁻¹ ·s ⁻¹)
1	0,20	0,20	1,1·10 ⁻⁶
2	0,40	0,20	4,4·10 ⁻⁶
3	0,20	0,60	3,3·10 ⁻⁶
4	0,20	1,20	6,6·10 ⁻⁶

- Deducir** el orden global de la reacción y **escribir** la expresión de la ecuación de velocidad.
- Determinar** el valor y las unidades de la constante de velocidad.
- Razonar** qué le ocurrirá a la velocidad de reacción en las siguientes situaciones:
 - Disminuye la temperatura.
 - Se añade un catalizador positivo.

Puntuación máxima por apartado: a) 0,75 puntos; b) 0,75 puntos; c) 0,50 puntos

4) En un recipiente cerrado de 400 mL se introducen 1,280 gramos de bromo y 2,032 gramos de yodo. Se eleva la temperatura a 150°C y se alcanza el equilibrio: $Br_2(g) + I_2(g) \rightleftharpoons 2 BrI(g)$. En estas condiciones el valor de K_c es 280.

- Averiguar** el valor del grado de disociación (expresado en %)
 - Hallar** el valor de K_p para este equilibrio a 150°C.
 - Calcular** los gramos de yodo en el equilibrio.
- Datos: *Masas atómicas (u): Br = 80; I = 127; R = 0,082 atm·L·mol⁻¹·K⁻¹*

Puntuación máxima por apartado: a) 0,75 puntos; b) 0,50 puntos; c) 0,75 puntos

5) Se tiene una disolución 0,1 M de ácido hipocloroso, HClO ($K_a = 3,0 \cdot 10^{-8}$) y otra de la misma concentración de ácido nitroso, HNO₂ ($K_a = 4,6 \cdot 10^{-4}$), ambos, ácidos monoproticos débiles.

a) **Calcular** el grado de disociación (ionización) en disolución acuosa de ambos ácidos.

b) **Razonar** cuál de los dos proporciona un pH más ácido.

Puntuación máxima por apartado: 1,0 punto

6) Sean las sustancias: A) H₂PO₄⁻; B) PO₄³⁻; C) NH₄⁺; D) NO₃⁻; E) CO₃²⁻.

a) **Escribir** las reacciones que sufren las cinco sustancias con agua.

b) **Indicar** si las sustancias tienen carácter ácido, básico, neutro o anfótero.

Puntuación máxima por apartado: 1,0 punto

7) a) Sabiendo que el producto de solubilidad del MgF₂ es $6,4 \cdot 10^{-9}$, **calcular** la solubilidad del MgF₂ en g·L⁻¹.

b) **Deducir** si se formará precipitado al mezclar 100 mL de disolución $3,0 \cdot 10^{-3}$ mol·L⁻¹ de Pb(NO₃)₂ con 400 mL de disolución $5,0 \cdot 10^{-3}$ mol·L⁻¹ de Na₂SO₄. K_{ps} (PbSO₄) = $1,6 \cdot 10^{-6}$.

Datos: Masas atómicas (u): F = 19; Mg = 24,3.

Puntuación máxima por apartado: 1,0 punto

8) Sea la reacción: $MnO_4^- (aq) + Fe^{2+} (aq) + H^+ (aq) \rightarrow Mn^{2+} (aq) + Fe^{3+} (aq) + H_2O (l)$

a) **Escribir** las reacciones de oxidación y reducción. **Ajustar** por el método del ion-electrón.

b) **Indicar** qué especie es el oxidante y cual el reductor.

Puntuación máxima por apartado: a) 1,25 puntos; b) 0,75 puntos

9) Sea la reacción: $Cu (s) + 2 Ag^+ (aq) \rightarrow Cu^{2+} (aq) + 2 Ag (s)$

a) **Escribir** las ecuaciones de las semirreacciones que tienen lugar en cada semipila, considerando que las disoluciones son de nitrato de plata y de nitrato de cobre (II),

b) **Indicar** qué electrodo actúa como ánodo y cuál como cátodo.

c) **Dibujar** la célula galvánica y marcar el sentido en que se mueven los electrones por el circuito externo.

Escribir la notación de la pila.

d) **Calcular** la f.e.m. de la pila en condiciones estándar e indicar si la reacción será espontánea.

Datos: $E^\circ (Cu^{2+}/Cu) = 0,35 V$; $E^\circ (Ag^+/Ag) = 0,80 V$.

Puntuación máxima por apartado: 0,50 puntos

10) Completar las siguientes reacciones, indicando el tipo de reacción y nombrando los productos finales. Indicando, donde proceda, el producto mayoritario.

a) Ácido propanoico + propan-1-ol (en medio ácido) →

b) Butan-2-ol en presencia de ácido sulfúrico caliente →

c) Eteno + cloro (g) →

d) Propeno + agua →

Puntuación máxima por apartado: 0,50 puntos